



At the heart of the image



**JA SAM** JEDNOSTAVAN KAO 1,2,3



**JA SAM NOVI NIKON D3200.** Ja sam DSLR s kojim je fotografisanje jednostavno. Posedujem novi vodič za rukovanje koji vas korak po korak vodi do brilijantnih rezultata. Imam ugrađen CMOS senzor od 24.2 MPix koji daje fotografije s neverovatnom količinom detalja. Ja sam fotografija koju nikad nećete zaboraviti. [iamnikon.rs](http://iamnikon.rs)

KONKURS: MOJE MESTO – MOJI LJUDI

FOTOMARATON NOVI SAD

GOVOR FOTOGRAFIJE

# ReFoto



ČASOPIS ZA KULTURU FOTOGRAFIJE BROJ 95 SEPTEMBAR 2012 WWW.REFOTO.RS RSD 250, K.M. 6, KUNA 25, DEN 150, EVRA 3,5

Vladimir Červenka  
**Grada fotografske slike**

fotografi  
**Milan JANKOVIĆ**  
**Marijana GLIGIĆ**

Samsung NX1000  
U LAKOJ KATEGORIJI

Canon EOS 650D  
OSETLJIV NA DODIR

NOVITETI

EPSON CIS ŠTAMPAČI

SANDISK EXTREME SSD

NIKON COOLPIX P310

# BIG BANG

uvek  
nešto  
novo

UŠĆE Shopping Center

• Full HD video 1080p  
• 4 slike u sekundi



**73.999**

DSLR fotoapar  
**Nikon D5100 18-55VR**  
Rezolucija 16,2 mp, CMOS senzor, DX format, obrtni LCD ekran od 7,5cm sa širokim uglom gledanja, ISO 6.400-25.600.

• Procesor: Intel Core i3-2350M  
• Memorija: 4 GB  
• Hard Disk 500 GB  
• Win 7 Pro



**79.999**

Lap top  
**TOSHIBA TECRA R850-1F9**  
LED Monitor 39,6 cm, rezolucija 1366 x 768px, Intel HD Sound Stereo, 6-čelijska baterija.

Poklon dodatna baterija



**47.990**

Digitalni fotoapar  
**SONY DSC-HX20**  
20x optički zum, BIONZ procesor, EXMOR CMOS senzor, 3D fotografije, Full HD 50p, LCD ekran od 7,5cm, 18, 2 mp, 40x Clear Image zum, GPS, 10 fotografija u 1s.

• rezolucija 12,1 mp  
• 14x optički zum  
• GPS  
• Full HD video  
• HDMI



**26.499**

Tipa nagrada za najbolji superzum aparat za 2011 godinu!



Digitalni fotoapar  
**Canon SX230**  
LCD ekran 7,5cm, CMOS senzor i procesor DIGIC 4, širokougaoni objektiv, optički i digitalni stabilizator slike, opciono voodotporno kucište za snimanje do 40m.

• Procesor Quad Core 1,3GHz  
• Memorija 32GB



**45.990**

Tablet PC  
**acer A510**  
LED Ekran 25,6cm, Android 4.0 Ice Cream Sandwich, Micro SD slot, dugotrajna baterija kapaciteta 9800 mAh (15h), Polaris Office, HDMI.

• Procesor ARM Cortex A8 rockchip 1.0GHz



**24.990**

Tablet PC  
**Prestigio PMP5097C**  
Ekran 25cm sa s-IPS panelom, HDMI, Wi-Fi, USB 2.0, baterija od 6000 mAh, G senzor, u paketu sa modernom kožnom futrolom.

## Nov konkurs našeg časopisa

**ReFoto**  
ČASOPIS ZA KULTURU FOTOGRAFIJE

povodom predstojećeg jubileja -  
izlaska 100-tog broja časopis Refoto  
poziva vas da učestvujete na konkursu

100

**Nagrade:**

- I 3.000 evra
- II 2.000 evra
- III 1.000 evra

**100 naj...** Očekujemo da iz svog opusa izaberete i pošaljete 10 fotografija kojima biste dodelili epitet "naj". Od pristiglih fotografija žiri će odabrati 100 najboljih, a mi ćemo od njih napraviti jedinstvenu i po mnogo čemu posebnu izložbu.

**Uslovi:** Vaša obaveza je da sakupljate kupone koje smo već objavili i koje ćemo objavljivati u sledećim brojevima (zaključno s brojem 99), jer vam je za učešće, pored fotografija, neophodno pet kupona koji nose različite brojeve - iz pet različitih brojeva časopisa. Nakon izlaska *Refoto* časopisa broj 96 konkurs je otvoren za prijem vaših fotografija.

**Fotografije:** Primaju se isključivo kopije na papiru dimenzija 20x30 cm jer će te fotografije biti korišćene na žiriranju. Uz papirne kopije neophodno je poslati i CD na kome će iste fotografije biti snimljene u maksimalnom kvalitetu. Ukoliko učestvujete sa crno-belim fotografijama urađenim klasičnim mokrim postupkom onda vam CD nije neophodan, a skeniranje ćemo obaviti u redakciji časopisa.

**Nagrade:** Dodatni stimulans vašem trudu, pored slave i diploma, predstavljaju tri vaučera za kupovinu foto-opreme po vašoj želji u prodavnici OnOff u Beogradu.

**Prva nagrada najuspešnijem autoru donosi vaučer na 3.000, drugoplasiranom na 2.000, a treća nagrada vredi 1.000 evra.**

**OBAVEZNO SAKUPLJAJTE KUPONE!**

Sve informacije na telefon + 381 11 34 49 641 ili putem elektronske pošte citaoci@refoto.co.rs  
Vrednost nagrade u dinarskoj protivrednosti na dan preuzimanja po srednjem kursu NBS.

ReFoto kupon  
100 naj...



© MILAN JANKOVIĆ

20

**fotografi** MILAN JANKOVIĆ  
"Spontanost trenutka ističe jednu od osobina autora"



DANI FOTOGRAFIJE SRBIJE

58



© MARIJANA GLIGIĆ

42

**fotografi** MARIJANA GLIGIĆ  
"Svet u kome su mašta, strast i želja izmešane"



© Marta Despotović

46

Foto-maraton Novi Sad

## stalne rubrike

<b>U FOKUSU</b>	06
Napušteno dvorište .....	
<b>AKTUELNOSTI</b>	10
Izložbe u toku, konkursi, najave, knjige .....	
<b>DA LI STE ZNALI?</b>	14
Zanimljivosti iz sveta fotografije .....	
<b>MOJE ISKUSTVO</b>	16
Šta je originalnost? .....	
<b>DEŠAVANJA</b>	
Četvrti foto-maraton Novi Sad .....	46
Festival "Organ vida" .....	50
40. Međunarodni Salon fotografije "ZISEL" .....	54
Dani fotografije u Srbiji .....	58
<b>FOTOGRAFI</b>	
Milan Janković .....	20
Marijana Gligić .....	42
<b>REAGOVANJA</b>	36
Da li je dobra fotografija u opasnosti? .....	
<b>OSVRTI I KRITIKE</b>	37
Izložba diplomaca četvrte godine "modula" fotografije .....	
<b>GOVOR FOTOGRAFIJE</b>	40
U čemu leži moć fotografije .....	
<b>POPULARNA ISTORIJA</b>	52
Oto Štajner - tvorac subjektivne fotografije .....	
<b>FOTO-KONKURS</b>	
Mnogo fotografija za Moje mesto, moji ljudi .....	80
Fotografije sa Facebooka .....	86
<b>FOTO-KLINIKA</b>	88
Komentatori u ovom broju: Ivana Tomanović, Milan Živković i Darko Stanimirović .....	
<b>PISMA ČITALACA</b>	96
Pitanja, sugestije .....	

PRATITE REFOTO I NA FACEBOOK STRANI



64  
**tehnika**  
AKTUELNA FOTO-OPREMA

<b>NOVITETI</b>	60
Veliki broj noviteta .....	
<b>CANON EOS 650D</b>	64
Zadržao je sve odlične mogućnosti svog prethodnika, ali ima i poboljšane funkcije .....	
<b>EPSON L200/L800</b>	67
Novi štampači opremljeni CISS sistemom .....	
<b>NIKON COOLPIX P310</b>	68
Rezultat pažljivog osluškivanja korisnika .....	
<b>FOTO-OPREMA</b>	
Lowepro torba i Joby nosač za blic .....	70
SanDisk i Jinbei rasveta .....	75
<b>SAMSUNG NX1000</b>	72
Spada među najmanje, trenutno dostupne, fotoaparate sa APS-C senzorom .....	
<b>ISTRAŽIVANJA</b>	76
Fotografski odnos prema ljubimcima .....	
<b>KOLEKCIONARSKI UGAO</b>	78
Casca - nemački fotoaparat pravljen sredinom prošlog veka .....	



28  
**foto-škola**

<b>TEHNIKE FOTOGRAFISANJA, DIGITALNA OBRADA</b>	
<b>PRAKSA NA DELU</b>	28
Efekte koji se mogu postići različitim "kreativnim" dodacima studijske rasvete .....	
<b>FOTO-ŠKOLA</b>	32
Značaj ograde u fotografiji .....	
<b>DIGITALNA FOTO-ŠKOLA</b>	38
Mogućnosti Crop alatake u najnovij verziji Photoshopa .....	



38



NOVITETI

60



72



75



32

# ReFoto

ČASOPIS ZA KULTURU FOTOGRAFIJE

OSNIVAČ Slobodan Vukadinović  
IZDAVAČ Studio One, Beograd, Pčinjska 15a  
DIREKTOR Marija Vukadinović  
marija.vukadinovic@studioone.rs  
GLAVNI I ODGOVORNI UREDNIK  
Milan Živković, milan.zivkovic@refoto.co.rs  
IZVRŠNI UREDNIK  
Darko Stanimirović, darko.stanimirovic@studioone.rs  
UREDNIK TEHNIKE Boris Bjelica, boris.bjelica@refoto.co.rs  
SARADNICI Ivana Tomanović, Svetislav V. Dragović,  
Vladimir Červenka, Miroslav Nikoļjačić, Imre Szabó,  
Jelena Matic, Marija Milovanović-Maksimović, Zoran Imširagić,  
Ljubomir Zlatanović, Srđan "Abdee" Abdjević,  
Andrijana Pajović, Predrag Vučković,  
Dragan D. Gajić (Makedonija), Sandra Vitaljić (Hrvatska),  
Damir Tiljak (Hrvatska), Vojin Mitrović (Pariz)  
TEHNIČKA REDAKCIJA I DIZAJN  
Sanja Cvejanović, Emilija Jelić  
KOORDINATOR REDAKCIJE  
Milena Tomić, milena.tomic@studioone.rs  
LEKTOR Biljana Gordić  
TEL. 011/34-49-641; FAKS. 011/78-60-234  
ŠTAMPA Štamparija "Politika AD", Beograd  
PRE-PRESS Studio One - Rukopisi i priloge se ne vraćaju  
VEB-SAJT www.refoto.rs  
E-POŠTA info.refoto@refoto.co.rs  
CENA pojedinačnog broja 250 dinara  
ŽIRO-RAČUN 160-328850-16  
CIP - Katalogizacija u publikaciji  
Narodna biblioteka Srbije, Beograd

77  
**FOTO:** časopis za kulturu fotografije / glavni i odgovorni urednik Milan Živković. - 1996, br. 1 - ... - Beograd (Pčinjska 15a); Studio One, 1996- (Beograd : Politika). - 30 cm  
Mesečno. - Varijantni naslov od 2001. Refoto ISSN 1450-6394 = Foto (Beograd) COBISS.SR-ID 117858055

© SVA PRAVA ZADRŽANA  
Nijedan deo ove publikacije ne sme biti reprodukovani ili objavljeni u bilo kojoj formi ili bilo kojim sredstvima, elektronskim ili mehaničkim, uključujući fotokopiranje, snimanje, unošenje u bazu podataka ili sisteme za pretraživanje, bez prethodne pismene saglasnosti izdavača.



© MILAN JANKOVIĆ  
"MENAD BAJIĆ U SVOM MESERŠMITU"

Za vreme rata, "Meseršmit" je pravio avione, a posle rata je htelo da se ukloni u civilnu proizvodnju, pa je počeo da pravi automobile, koji nisu dobro prošli na tržištu. Lednici kod Novog Sada, 2007.

naslovna strana

ReFoto 100



**DARKO STANIMIROVIĆ**  
*izvršni urednik*

Kao što priliči funkciji koju ima u časopisu, radio je na svim poljima, a najviše se potrudio oko prikaza i kritika pojedinih fotografskih dešavanja. Zanimljivo je da se stav prema kritici polako menja, jer mu se, umesto ljutnje, autori zahvaljuju.

**BORIS BJELICA**  
*urednik tehnike*

Iako je zbog predstojećeg Fotokina sajma očekivao zaštitu na sceni fotografske opreme, to se nije desilo. Surova konkurencija ne ostavlja mesta opuštajućim niti čekanjima, tako da i ovoga puta novih fotoaparata i "geđžeta" ima više nego dovoljno.



**IVANA TOMANOVIĆ**  
*fotograf i docent*

Pored uobičajenog angažovanja, Ivana je osmislila i potpuno novu rubriku u kojoj će se posvetiti traganju za rešenjem pitanja šta pojedinih fotografijama daje snagu i po čemu se to one izdvajaju iz neverovatnog broja sličnih.

**SVETISLAV V. DRAGOVIĆ**  
*fotograf*

Najveći problem sa kojim se susreću svi koji žele da se bave kreativnim stvarima jeste originalnost. Iako fotografi kažu kako je sve već snimljeno i viđeno, svedoci smo da se, s vremenom na vreme, pojavi autor za koga kažemo da je zaista originalan.



**ŽELJKO ŠKRBIĆ**  
*fotograf i redovni profesor*

Završnica priče o studijskoj fotografiji posvećena je kombinovanju znanja koja ste do sada stekli, odnosno korišćenju više svetlosnih izvora, modifikatora svetla, reflektujućih površina i ostale dodatne opreme kojima se dobijaju zanimljivi efekti.

**VLADIMIR ČERVENKA**  
*fotograf*

Često koristimo frazu "odelo ne čini čoveka" ali, u slučaju građenja fotografske slike, ono predstavlja važan građevni materijal, a često i referencu za određivanje vremenske epohe. Odevni predmeti i fotografisanje ljudi – tema teksta u ovom broju.



**JELENA MATIĆ**  
*teoretičar umetnosti i medija*

U novom Jeleninom tekstu saznajemo šta je to subjektivna fotografija i na koje sve načine je njen tvorac, Oto Štajner, izvršio uticaj na brojne fotografe – kako evropske, tako i svetske scene – radom u grupi "Fotoform" i stalnom edukacijom.

**ZORAN IMŠIRAGIĆ**  
*Adobe instruktorka*

S vremena na vreme pojavi se novi Photoshop u kojem postoje izmenjene komande ili interfejs. Par meseci korisnici proklinju i kukaju, a kada prođe period navikavanja, zahvaljuju programerima Adobea. Ovim prilikom videćete šta su uradili s alatkom Crop.



**MIROSLAV NIKOLJČIĆ**  
*kolekcionar*

Jedna od najzanimljivijih stvari u kolekcionarstvu jeste otkrivanje tehničko-tehnološkog napretka kojem je najviše doprinosila domišljatost inženjera odgovornih za konstrukcije fotoaparata. Tim koji je konstruisao Cascu zaista se trudio.

**SRĐAN ABDIJEVIĆ**  
*fotograf*

Svojevremeno je spominjao samuraje i njihovu filozofiju. Njegova potraga za idealnim "džepnim" fotoaparatom slična je traganju za savršenim trešnjim cvetom. Za razliku od drugih, kojima život prolazi u traženju, on ih koristi i fotografše.



# Devalvacija fotografske teme



U ovom broju imate priliku da pročitate razmišljanja Svete Dragovića, koji se osvrnuo na problem originalnosti. Ta priča ima, na žalost, veoma ozbiljno uporište u našoj fotografskoj svakodnevnici, a u slučaju našeg časopisa – odnosno naših konkursa – i u izboru motiva. Teško je razumeti odakle stiže poriv za fotografisanje cveća u bašti, potpuno nezanimljivih i stereotipnih zalazaka sunca ili po ko zna koliko puta viđenih pejzaža. Na žalost, u toj našoj fotografskoj stvarnosti, prvenstveno zahvaljujući pojavama protiv kojih časopis Refoto pokušava da se bori i ozbiljnom nedostatku drugačijih radova, takve stereotipne, dosadne i ko zna koliko puta viđene fotografije, ubiraju nagrade na brojnim salonima. Mislim da je svima jasno o čemu je reč i gde je problem, ali nema preterano ozbiljne inicijative da se bilo šta promeni.

Na istoj strani nalaze se autori koji fotografšu motive koje su drugi već odavno snimili – ali je izbor motiva takav da jednostavno ne može "da omane". To su, na primer, Hram Svetog Save i manastir Hilandar. Moram da napomenem da su pre par godina u Beogradu, u istom trenutku bile otvorene čak tri izložbe koje su kao motiv imale Hilandar. Na žalost, u okviru ove, da je nazovemo velikom, teme nalaze se brojni motivi koji su do sada toliko puta ponavljani, da često imam utisak da je neko od prvih fotografa na zemlji obeležio mesto namenjeno turistima, zvano "Photo point", odnosno tačku sa koje je najbolji pogled. Veoma mali broj autora potrudio se da drugačijim pristupom, vizurom, izborom motiva i načinom na koji su oni prikazani, prenese neki lični stav, osećaj koji ga je obuzeo dok je boravio na takvom jedinstvenom mestu. U najvećem broju slučajeva, to su fenomenalne razglednice koje se među sobom neznatno razlikuju, po izboru iskorišćenog objektivna i broju megapiksela. Da sve bude još gore, na skoro svim snimcima dominiraju grozne senke podnevnog sunca, što uz najčešće korišćenu kolor tehnologiju stvara veoma neprijatne grafičke efekte. Verovatno najjednostavniji način da se snime drugačije fotografije jeste promena vremena: ustati rano ili sačekati kasno popodne i iskoristiti magiju svetla – ali to, na žalost, skoro da niko nije uradio.

Sa druge strane, s obzirom na vrstu motiva i, da je tako nazovem, "škakljive teme" dobijanje galerijskog prostora i organizovanje izložbe skoro su zagarantovani, jer "ko pred Bogom" sme da odbije autora koji je bio na Hilandaru? Upravo takav stav i dovodi do onoga o čemu pričam, a to je uzrok devalvacije vrednosti teme, razlog što je nešto prelepo, mistično i sveto postala uobičajena stvar, predstavljena na pogrešan i loš način. Dodacu, kao početak odgovora na jedno od pisama, da su svi autori koristili vrlo "kreativne", a pojedini su imali i "umetničke" fotoaparate.

Moram da napomenem da sam veoma srećan što postoji i onaj drugi, mnogo manji broj autora koji je Hilandar predstavio na potpuno drugačiji i veoma ličan način i pokazao da fotografija nije samo tehnološka, već pre svega stvar duše sposobne da svuda i u svakom trenutku osmisli nešto novo i originalno... Ako mi ne verujete, onda uradite mali test: dajte fotoaparat nekome i recite mu da je njegov zadatak da snimi jednu fotografiju, ali da bude umetnička.

Nakon odmora, naša mala ekipa nastavlja sa radom. Nadamo se da ste nas se uželeli i da ste spremni za dalji kreativan, konstruktivan i iznad svega kritički rad na usavršavanju fotografskih znanja i veština. Pretpostavljam da ste pogledali sadržaj, a što se nekakvog posebnog izbora tiče... S obzirom na to koliko volim to što radimo, preporučujem vam sve. Vama preostaje samo da, prema svojim afinitetima, odredite redosled čitanja.

P.S. Ne mogu da odolim a da vam ne otkrijem malu tajnu vezanu za predstojeći 100-ti broj. Planiramo da to bude poseban fotografski almanah, zbirka najboljih fotografija koje smo do sada objavili u časopisu Refoto. Biće štampan na većem broju strana i luksuzno opremljen. Prema tome ako vam je nekada i promakao po neki broj, ne propustite ovo posebno izdanje. Sledeće će biti povodom 200-tog broja 2022. godine.

Milan Živković  
milan.zivkovic@refoto.co.rs

Milan Živković

reč urednika



# Tehnomanija®

Mesto gde se kupuje tehnika



TF300TG 1K091A

**Eee Pad Transformer Prime** • Procesor: NVIDIA Tegra 3 Quad-core • RAM: 1GB DDR3 • HDD: 32GB EMMC • Grafika: NVIDIA Tegra 3 Quad-core • Ekran: 10.1" LED Backlit screen WXGA, IPS panel • Ostalo: WiFi, Bluetooth, Web kamera: 1.2MP (prednja), 8MP (zadnja) mini HDMI • USB, Čitač kartica, G-Sensor, Light Sensor, Gyroscope E-compass, GPS • OS: Android 4.0

82. dinara dnevno

65.999,-

Apple Authorised Reseller



MC705HCA

**tablet** • Procesor: Dual-core Apple A5X • RAM: 1GB • Interna memorija: 16GB • Ekran: 9.7" • Ostalo: Wi-Fi, Bluetooth, Kamera 5MPix • OS: iOS 5

70. dinara dnevno

56.890,-



P5100

**tablet** • Procesor: Dual-core Cortex-A9 1GHz • Memorija: 1 Gb RAM interna 16384 MB, slot za SD 16/32GB • Grafika: PowerVR SGX540 • Ekran: 10.1" TFT, ekran osjetljiv na dodir • Ostalo: WiFi, Wi-Fi hotspot USB, Bluetooth, Kamera: 3.15 Mpx, Accelerometer, gyro, kompas. OS: Android, v4.0.3

79. dinara dnevno

63.999,-



SLATE 2 A3Q12ES

**tablet** • Procesor: Intel Atom Z670 1.5GHz • RAM: 2GB • HDD: 32GB SSD • Grafika: Intel Media Accelerator 600 • Ekran: 8.9" WSVGA, capacitive, multi-touch screen • Ostalo: WiFi, Bluetooth, USB, Čitač kartica, 3G sim slot, Kamera: 0.3MP Prednja, 3MP Zadnja, G-Sensor

98. dinara dnevno

82.999,-

78.999,-

www.tehnomanija.rs

CALL CENTAR 011 3-713 713



Durmitorska 2  
Studentski trg 4  
Žička 34  
NOVO Petlovo brdo - Gočka 47a  
NOVO-IDEA Omladinskih brigada 100

Požeska 91  
Batajnički drum 1a  
Vukasovićeveva 50 a

Omladinskih brigada 86  
Zrenjaninski put 103 b  
Bele vode - Belo vrelo 2

Nova Pazova - Industrijska zona bb  
Loznica - Šabački put 6

vaša Tehnomanija

# U fokusu

najbolje fotografije čitalaca ovog meseca

## MINA GUDURIĆ, BEOGRAD, "BITI SAMO SVOJ"

"Tekst, refren ili još bolje čuvena rečenica: "Biti isti, biti poseban, biti slobodan, biti samo svoj", inspirisali su me da snimim akt usred napuštenog dvorišta. Prirodno svetlo koje je davalo jako letnje sunce, jedna stolica kao rekvizit i žensko telo kao večita inspiracija. Eksperimentisanje linijama, formom i teksturama predstavlja ono što me inspiriše

pre i posle svakog fotografisanja akta.

Za snimanje iskorišćen je fotoapararat Canon EOS 5D Mark I sa objektivom Canon EF 20-35 mm f/3,5-4,5 USM u položaju 20 mm."

Mina je rođena u Užicu 1991. godine. Još u srednjoj Umetničkoj školi počinje da se bavi fotografijom. Najviše je privlači rad sa modelima i priroda.



U OVOM BROJU  
PRIJATELJ RUBRIKE  
POKLANJA TRI FOTGA  
FILTRA SA NOSAČEM  
I ADAPTEROM ZA  
OBJEKTIV

**FOTOVIDEOSVET**  
WWW.FOTOVIDEOSVET.RS

## MINA DELIĆ, SENTA, "SAN"

"Čovek inspiraciju mahom traži u svom okruženju, a mahom u sebi. Možda smo najkreativniji kad smo u potrazi za svojom bitkom, kad otkrivamo sopstvene oblike postojanja, sanjamo svoje mogućnosti i spoznajemo svoju suštinu. U nepreglednom beskrajnom osećanju, misli, nadahnuća i klonuća, nastaju i ovakve fotografije, koje su mi često putokaz za nove ideje i novu interpretaciju sebe i svoje okoline."

Mina je diplomirala na Odseku za medijske studije u Novom Sadu i sada je na masteru novinarstva u Beogradu. Ipak, novinara u njoj zasenjuje strast prema fotografiji, kojoj je posvećena u potpunosti.



## BOJAN DŽODAN, BEOGRAD, "ART CAN CHANGE THE WORLD"

"Rad je nastao kao odgovor na temu konkursa organizacije ArtBalance "Ekologija i očuvanje životne sredine". Osim fotografija, na takmičenje je bilo dozvoljeno poslati dva rada u kojima je autor mogao izraziti neku ideju obra-

dom fotografija i njihovom manipulacijom. Od formiranja ideje do gotove realizacije za ovaj rad bilo je potrebno oko dve nedelje. Za rad je korišćeno desetak fotografija i u toku izrade se sastojao od oko 70 slojeva. Na pomenutom

takmičenju je osvojio bronzanu FIAP medalju."

Bojan se u toku ove godine oporao kao predavač fotografije u regionalnom centru za talente Beograd II. Sve više se trudi da uđe u svet komercijalne i modne fotografije. Njegov projekat "365" možete pratiti na njegovom Facebook profilu [www.facebook.com/dzodanb](http://www.facebook.com/dzodanb).



## SRĐAN SRĐANOV, NOVI SAD, "MALI RUDAR"

"Fotografija "Mali rudar" nastala je u studiju za vreme jednog drugog snimanja. Želeo sam da isprobam tehniku osvetljavanja i obrade po uzoru na fotografkinju Jill Greenberg koja je "patentirala" ovakav način osvetljavanja. Koristio sam dva zadnja svetla koja daju lep ram, jedno pozadinsko, jedno svetlo sa malim oktagonom skoro direktno iznad glave modela, a senke sam rasvetlio DIY ringflash adapterom od dva Nikon blica."

Srdan Srđanov iz Novog Sada, rođen je 1986. godine. Fotografijom se bavi od 2001. kada je kupio prvu Practicu L2 i svetlomer Leningrad. Najviše ga zanima studijska fotografija portreta jer voli da kontroliše sve parametre, ali u poslednje vreme pokušava da se posveti dokumentarnoj i uličnoj fotografiji. Posebno voli da radi stock fotografiju jer je to odličan način da se oprobna u jakoj konkurenciji, ali donosi i veliko zadovoljstvo kada vidi svoje fotografije u upotrebi.

## LORAN ŽUTIĆ, BEOGRAD, "JAGUAR"

"Na ovog lepotana iz 1956. god., čije je puno ime Jaguar XK 140 HDC, naišao sam u jednoj italijanskoj palanci, zvanom Vilafranka, koja je udaljena desetak kilometara od Verone. Prelep primerak automobila iz tih davnih godina bio je parkiran u centralnoj ulici. "Islikao" sam ga malo sa svih strana, ali nisam bio zadovoljan, a i zaboravio sam na takozvanu čučuću perspektivu, te sam mu prišao s leđa. Prostor oko njega je osenčen i dodao je blag oranž filter, da bi efekat bio bolji. Koristio sam mog nerazdvojnog prijatelja, Nikona D5000 sa 18-55 mm objektivom, na f11, 1/60, ISO 200."

Loran Žutić je ostao nepopravljivi foto-entuzijasta iz Beograda, na privremenom radu u Italiji, koji će večno tragati za najinteresantnijim scenama iz života i pokušati da ih snimi svojim fotoaparatom. Nekoliko puta su mu fotografije objavljene u Refoto časopisu i, za sada, dobijao je samo pohvale na par foto-konkursa.



"Kрила vretenca" nastala je jednog jutra u lovu na vretenca, na jednom ribnjaku u blizini mjesta u kojem živim. Želio sam tehnikom ekstremnog povećanja fotografirati detalje krila vretenca. Morao sam doći prilično rano kako bih pronašao vretenca za vrijeme dok još nisu toliko pokretljivi. Naime, potrebno im je sunce, da ih zagrije kako bi mogli letjeti. Ako dođete dovoljno rano, možete im se bez problema približiti i fotografirati ih. Koristio sam tehniku obrnuto okrenutog širokokutnog manualnog objektivom od 28 i 62 mm makrotuba na Sony a700 D-SLR-u, kako bih dobio maksimalno moguće povećanje, te uhvatio što je više moguće detalja. Na krilima se mogu vidjeti mikroogrebotine, koje nastanu dok vretenca udaraju krilom o krilo u letu."

Mario je rođen 1979. godine u Kutini, živi u Popovači, a fotografijom se amaterski počeo baviti 2011. godine. Odmah ga je privukla makrofotografija, i može se reći da je ona razlog kupovine njegovog prvog D-SLR fotoaparata Sony A700 i Sigma 70 mm makroobjektiva koji i danas koristi. Posebno voli da fotografira paukove "skakače" (jumping spiders), koje smatra izrazito fotogeničnim. Nastoji da otkrije čari i tajne u mikrosvetu prirode, posebno paukova. Želja mu je da ih prikaže na način na koji ih ne možemo često videti. Da bi to uspeo, koristi tehniku ekstremnog povećanja kako bi prikazao što više detalja. Neke od fotografija objavljivane su u jednom od fotografskih časopisa, kalendara za 2012. godinu, a učesnik je nekoliko grupnih izložbi unutar foto-kluba.

## MARIO ČEHULIĆ, POPOVAČA, HRVATSKA, "KRILA-VRETenCA"



## IGOR SIVJAKOV, SARAJEVO, BIH, "JONE FLEW OVER THE CUCKOO'S NEST"

"XTR Otvoreni dani letenja 2012 na vojnom aerodromu u Rajlovcu su došli kao idealan povod za sagledavanje trenutnog izgleda rodnog grada sa visine od par stotina metara. Nisam mogao da odolim i da ne probam neki od aero-marifetluka, a za ovaj put izabrah čudo koje zovu žirokopter (a negdje u uglu mog sjećanja čini mi se da sam kao klinac učio da se ta letjelica - čudna simbioza aviona i helikoptera - zove "autožir"). Naravno, to mu dođe i kao idealna prilika za snimanje fotki iz zraka. Naoružao sam se D200 sa Nikonovim 18-200 mm VR objektivom i malim D40 sa Siginim 10-20 mm šircem. No, ono što se u zraku dešavalo pokazalo je svu apsurdnost situacije. Mala letjelica, koja sama po sebi je priličan izvor

vibracija, u kombinaciji sa jakim bočnim udarima vjetera i nepostojanjem zatvorene "kabine" učinilo je glavnog aduta - teškog D200 - gotovo neupotrebljivim, kako za manipulisanje, tako i za fotkanje. Kada sam vidio da je vrag došao po svoje, prešao sam na "diverzantski" D40 sa Sigmom okrenutom na 10 mm i snimio par fotki, od kojih sam teškom mukom (zbog enormne Sigmine distorzije) "izstičovao" panoramu koju Vam šaljem, pa Vi sudite da li je sve to vrijedilo "patnje".

Rođen je 1966. godine u Sarajevu, gde živi i radi. Fotografijom se bavi od malih nogu, mada istini za volju, intenzivnije tek nekoliko zadnjih godina. Nosilac je zvanja FIAUFBiH. Fotografija mu pruža idealnu relaksaciju u svakodnevnom životu.



**KAPI U FOKUSU** u toku  
MILE SRDANOVIĆ, 29. 8 - 9. 9. STARA  
KAPETANIJA, ZEMUN

Precizno, bez želje da se dopadne, fotograf sa izrazitim osećajem za ritam – ritam kapi koje se slivaju, ritam crno-belih površina, svetlosti, tame i senki, fotografski ubedljivo, likovno rafinirano, bez naracije, diskretno priča o svojoj posvećenosti jednoj temi, metafori o prolaznosti, trajanju i lepoti trenutka.



**BOJE MAKEDONIJE** u toku  
VLADIMIR ARSKOVSKI, 23. 8 - 12. 9.  
NIRNBERG, NEMAČKA

Poznati makedonski fotograf Vladimir Arskovski, član Foto-kluba *Elema* iz Skoplja, poznat po akt fotografijama i naročito fotografijama pejzaža, održaće izložbu "Boje Makedonije" u Nirnbergu. Izložba se sastoji od 30 fotografija formata 60x90 i 40x60 cm, u organizaciji grada Nirnberga i organizacije za kulturu IKON iz Skopja.



**TELO** desilo se  
7 - 17. 8. GALERIJA "SINGIDUNUM",  
BEOGRAD

Telo, kao iskonska umetnička inspiracija, jedna je od najlepših i najdugovečnijih u umetnosti, posebno u fotografiji. Ova tema je logična posledica večnog traganja članova Sekcije za specifičnim vizuelnim izrazom, koji nesebično žele da podele sa kolegama i radoznom publikom. Svoje radove predstavilo je 20 autora – Ivan Grlić, Aleksandar Kujučev, Lidija Antonović, Imre Szabó, Gordana Hajinović, Vukica Mikača, Branko Ignjatović, Sanja Žugić, Mario Bralić, Miroslav Petrović, Miroslav Predojević, Predrag Zagorac, Marija Zindić, Ljubiša Tešić, Ljubinko Kožul, Danilo Cvetanović, Anamarija Vartabedian, Boris Čakširan, Jelena Vemić i Aleksandar Despotović.



**MECHANICAL DREAM** u toku  
IVA KONTIĆ, 6. 7 - 15. 9.  
BEO\_PROJECT, BEOGRAD

Mechanical Dream je višemedijska instalacija, nastala kao umetnički projekat u okviru nagrade "Premio Cairo 2011" održane u Museo della Permanente u Milanu. Serija od pet fotografija interpretira stare reklame najznačajnijih modela Zastave iz različitih epoha. Svaka fotografija je emblem marketinških strategija i vrednosti iz datog perioda – naivne i entuzijastične po pitanju konsumerske realnosti, one imitiraju "zapadne" modele sa svim njihovim mehanizmima dedukcije i fabrikacije želja. Umetnica rekonstruiše stil, pozu i kostim originalnih reklama, postavljajući sebe u ulogu modela, dok su automobili predstavljeni u svom sadašnjem svakodnevnom kontekstu.



**BRANISLAV BRKIĆ** u toku  
23. 8 - 19. 9. GALERIJA EURO FOTO  
ART, ORADEA, RUMUNIJA

Izložbu čini 40 crno-belih fotografija formata 50x60 cm i formirana je od dve serije, "Pastirski život" i "Seoski muzikanti". Izložba je u organizaciji foto-kluba "Nufarul" i Foto-saveza Rumunije.

**POSLE PREVIŠE  
GODINA** najava  
DRAGOLJUB STEFANOVIĆ,  
26. 9 - 8. 10. GALERIJA IKAR,  
DOM VAZDUHOPLOVSTVA ZEMUN

Prva samostalna izložba autora. "Pre nešto više od dve godine otkrio sam digitalnu fotografiju i ponovo se zaljubio u pogled kroz okular... Vrlo brzo sam shvatio da pored sličnosti postoje i ogromne razlike i počeo sam da učim ponovo, kao dak koji se vratio u školu... I počeo sam da se igram fotoaparatom, da istražujem, otkrivam mogućnosti obrade slika ili postprodukcije, kako to sada zovu..." Izložba će biti koncipirana u više tematskih celina: rani radovi, svetlo i nebo, portreti, detalji-fragmenti-delovi, HDR i nekoliko makrofotografija.



**FOTOGRAFIJE IZ  
TESLINOG ALBUMA** desilo se  
IVANA ZORIĆ, AVGUST 2012,  
ISTORIJSKI ARHIV, UŽICE

Izložba je upriličena uoči obeležavanja 112 godina postojanja prve hidrocentrale u Užicu i Srbiji, koja je urađena po Teslinim principima polufaznih struja. Obuhvata 200 fotografija i dokumenata, od kojih većina nikada nije prikazana javnosti. Izložbu je do sada uglavnom imala priliku da vidi svetska publika, a cilj izložbe je da se Tesla predstavi iz ugla privatnog i društvenog života koji je vodio. "Želeli smo da prikazemo Teslu kao čoveka koji se družio sa prijateljima, odlazio u pozorište, na večere. Postoji više od 1.000 fotografija, ali smo za ovu izložbu odabrali fotografije samog Tesle i ljudi koji su se našli u njegovoj zaostavštini", kaže Zorićeva. Ona naglašava da je Tesla za svoje portrete birao najbolje njujorške fotografe, a sačuvala je i veliki broj fotografija koje su mu poštovalci i prijatelji slali uz pisma u kojima veličaju njegova dela.



**WORLD PRESS PHOTO  
2012.** Samuel Aranda  
3 - 17. 7. STUDIO "M", NOVI SAD  
21. 7 - 2. 8. DOM OMLADINE BEOGRAD

Ovogodišnja WPP putujuća izložba sastoji se od 160 fotografija i prikazuje se na oko 100 lokacija širom sveta. Pored glavne pobjedničke fotografije španskog fotografa Samjuela Arande, prikazane su i pobjedničke fotografije iz svih devet kategorija. Svake godine, nezavisni međunarodni žiri, sastavljen od 19 članova, u okviru devet kategorija, ocenjuje radove koje na konkurs šalju fotoreporteri, agencije, novine i magazini iz svih delova sveta. Ove godine takmičenje je privuklo 5.247 fotografa iz 124 zemlje, a u takmičarsku proceduru uvršteno je ukupno 101.254 fotografija.



Erna Szabó, "LGBT"



**NOVINSKA FOTOGRAFIJA U DIGITALNOJ ERI** desilo se  
JUL 2012, NOVI SAD

Povodom otvaranja izložbe World Press Photo 2012, održana je diskusija u Udruženju novinara Vojvodine u organizaciji OEBS-a, holandske ambasade i Doma omladine, koji su i organizatori pomenute izložbe. Diskusiju je otvorio Njegova ekscelencija Loren Luis Stokvis, ambasador Holandije, dok su petnaestominutno izlaganje na diskusiji imali Tomislav Peternek (novinski fotograf), Ivana Tomanović (docent na Akademiji umetnosti u Novom Sadu) i Marko Đurica (urednik fotografije u svim izdanjima "Ringier Axel Springer"). Svaki od govornika iz svog ugla i iz ličnog iskustva preneo je svoje shvatanje novinske fotografije u savremenom

dobu i njen nov status u eri digitalne tehnologije. Nakon toga razvila se interesantna diskusija jer je ovom skupu prisustvovalo oko pedesetak ljudi, kako iskusnih fotoreportera, snimatelja i novinara tako i studenata i mladih ljudi koji imaju dovoljno strasti i ljubavi prema ovoj zahtevnoj profesiji.

Ovaj veoma dobro organizovan skup, s velikim odzivom, završen je zaključkom da se fotografija danas, u domaćim medijima, nalazi u izuzetno lošoj poziciji i da promene svakako treba da krenu od vrha, tj. od urednika i vlasnika medija, a zatim poradi na edukaciji samih fotoreportera, novinara ali i čitalačke publike.



Oksana Krutenjuk, "Kineska crkva"



Nemanja Zdravković, "Kenan"

**WORLDPRESSPHOTO RADIONICA**  
23 - 25. 7. DOM OMLADINE, BEOGRAD

Petnaest mladih fotografa iz Srbije imalo je priliku da unapredi svoj rad na radionici koju je vodio američki fotograf Brendan Bannon. Održavanje izložbe i radionice omogućili su Ambasada Kraljevine Holandije, Kancelarija OEBS u Beogradu, Dom omladine Beograda i Studio "M" u Novom Sadu, zajedno sa organizatorima Exit festivala. Kada sam čuo da će tema za učesnike radionice, održane u okviru World Press Photo 2012 izložbe, biti "manjine", bio sam uveren da će većina želeći da se bavi tematikom romske zajednice. Međutim, prevario sam se. Iako je gospodin Bannon učesnicima radionice temu dodelio svega nekoliko dana pre održavanja, ona je tekla besprekorno. Bez ikakvih trzavica i poteškoća, teme su

obrađivane veoma savesno, uprkos veoma kratkom vremenskom roku za realizaciju. Ideja je bilo na pretek. Učesnicima je zadatak bio inspiracija za istraživanje u najrazličitijim sferama društva koje se smatraju manjinskim.

Početak radionice bio je veoma zanimljiv, jer je Bannon zahtevao da mu putem mejla svaki od učesnika pošalje samo jednu fotografiju iz dosadašnjeg rada koju bi sačuvala, u slučaju kada bi se od njega zahtevalo da uništi sve do tada snimljene fotografije. Svako ko se bavi fotografijom zna koliko je to teška odluka.

Ostaje nam da se nadamo da će od ove godine izložba, ali i radionica u okviru nje, postati redovna u našoj zemlji. Time će se, sasvim sigurno, rad svih onih srećnika koji mogu da učestvuju na radionici, ali posredno i drugih, pa i svih koji se bave medijskom fotografijom, polako podizati na viši nivo. Skoro da sam siguran da će na narednim izložbama novinske fotografije već neko od učesnika ovogodišnje radionice imati fotografije koje će biti nagrađivane. Imre Szabó



Voditelj radionice, fotograf Brendan Bannon. Fotografija: Luka Trajković

Integralna verzija teksta i ostatak fotografija učesnika s radionice na internet stranici: [www.refoto.rs](http://www.refoto.rs)



Vladimir Milovanović, "Kina"



Marija Erdelji, "Posebni"



Mina Delić, "Baka Evica"





# Da li ste znali?

Senja Vild & Nemanja Živković



## Nenadani istorijski olimpijski snimci

Kako bi svima pokazao šta je to što, dok trči, vidi najbrži čovek na svetu, neverovatni Usein Bolt je nakon pobeđe u trci 200 m na Olimpijadi u Londonu nastavio da trči do fotoreportera gde je od Jimmy Wixtröm-a (zaposlen u najvećim skandinavskim novinama *Aftonbladet*) uzeo Nikon D4 sa objektivom 14-24 i snimio ono što on vidi tokom

trke. Na memorijskoj kartici ostale su fotografije na kojima će Đimi Vikstromu, koji je ovom sportisti bez razmišljanja dao svoj fotoaparatus, savsimgurno zavidni mnogi sportski fotografi. Na fotografijama vidimo Useina Bolta sa pozajmljenim fotoaparatom i fotografiju sprintera Johan Blejka, člana reprezentacije Jamajke.



## Test skok - drugi put

Austrijanac Felix Baumgartner danas je svakako najpoznatiji Base jumper, odnosno skakač sa neobičnih mesta. Nakon svih problema koje je tim Red Bull Stratos imao, on je uspeo da izvede prvi test skok sa visine od skoro 22, a 25. jula izveo je i drugi test skok sa visine od bezmalo 30 km. Glavni skok trebao bi da izvede krajem septembra sa visine od 36.500 metara. Napomenućemo da je član fotografske ekipe Predrag Vučković, tako da nam samo preostaje da sačekamo reportažu o ovom jedinstvenom poduhvatu.

## Sa požutelih stranica starih kataloga

Pre nekog vremena u društvu se poveo razgovor o tome kako su uopšte radili fotografi u vreme kada električna energija nije bila u upotrebi. Da se podsetimo da je prva fotografija Nicifora Niepcea nastala 1826. a da je upotreba električne energije (bazirane na raznim generatorima) počela 1880, a komercijalno korišćenje zasnovano na naizmenničnoj struji tek početkom 20. veka. Kod nas, na primer, Anastas Jovanović donosi i počinje da koristi fotoaparatus 1850, a prva javna elektrana u Beogradu proradila je 1893. U ta davna vremena kada nije bilo struje, fotografije su izrađivane uz pomoć svetla petrolejskih lampi pa se i fotopapir namenjen tom poslu zvao gas-papir. Sa staklenih negativ ploča najčešće su izrađivane kontakt kopije a, za taj posao korišćeni su posebni kopirni ramovi.

U mraku laboratorije veoma važna stvar jeste zaštitno laboratorijsko svetlo koje je tada takođe radilo na petrolej. Kako su izgledale specijalne laboratorijske petrolejke opremljene crvenim staklom (koje je još zvano i rubin) vidite na ilustraciji. Kako staklo na petrolejskim lampama brzo potamni od čadi neophodna je bila priprema odnosno brisanje unutrašnjosti staklenog cilindra.



## Radoznanost snima!

Rover sa imenom Radoznanost (Curiosity). Dimenzije: 3x2,8x2,1 m. Težina 2.400 kg. Fotografije koje šalje stižu sa udaljenosti od 567 miliona kilometara, tačnije sa planete Mars, na koju je pošao 26. 11. prošle godine, a stigao 6. 8. 2012. Nakon do sada nevidene tehnike sletanja koja je obezbedila minimalan stres opreme, Curiosity je počeo da šalje fotografije koje snima nekoliko odvojenih sistema. Pored naučne laboratorije opremljen je Mast kamerama, od kojih je u desnu ugrađen teleobjektiv s uglom gledanja od oko 5, dok levo "oko" posmatra široko, pod uglom od oko 18 stepeni. Iako kamere imaju rezoluciju od samo 2 Mpx, fotografije, do sada nevidene rezolucije, dobijaju se spajanjem brojnih snimaka. Mastcam može da snimi 150 fotografija za 25 minuta. Kako bi se obezbedio ispravan balans boja, na šasiiji vozila nalazi se kolor kalibrator, posebno zaštićen od crvene prašine koja bi prouzrokovala pogrešnu reprodukciju boja. Pored kamera na robotskoj ruci kojom se prikupljaju uzorci, nalazi se MAHLI (Mars Hand Lens Imager), kamera kojom se posmatraju uzorci i koja funkcioniše i u makromodu – sposobna je da sa udaljenosti od 2 cm "vidi" površinu dimenzija 2,2x1,7 cm. Kako je montirana na ruku koja se može podići više negoli Mast kamere, ima još jednu funkciju: snimanje autoportreta i vitalnih delova vozila. Tu je još i ChemCam kojom se snima spektar plazme koju generiše reakcija uzoraka na laserski snop kojim rover "gadi" stene. Fotografije mesta sletanja, tokom par minuta trajanja ove operacije, snimao je još jedan uređaj po imenu MARDI (Mars Descent Imager). Na fotografijama vidite Curiosity i jednu od prvih fotografija koja je sa Marsa stigla na Zemlju.



## konkursi

PRIPREMILA: MARIJA MILOVANOVIĆ-MAKSIMOVIĆ

KOMPLETNE INFORMACIJE NA ADRESI: WWW.REFOTO.RS

### THE EVERYMAN AMATEUR PHOTO CONTEST 3. 9.

Kategorije: "Crno-belo"; "Pejzaž/ priroda"; "Ljudi/portret"; "Putovanja/arhitektura"; "Makro/abstrakt"; "Sa tavana". Fotografije se šalju on-lajn na: <http://theeveryman.com/122.php>.

### 14. INTERNATIONAL PHOTOGRAPH COMPETITION FRANCESCO FORNO, TROPHY "MAN AND THE SEA", ITALIJA 5. 9.

Sekcije: Kolor – slobodna; kolor – tema "Čovek i more" (obavezna). Adresa: Voluntary Association Francesco Forno – P.O. box 54 - 13/b San Francesco di Paola street – 00053 Civitavecchia, Italia. Info: [info@concorsoforno.it](mailto:info@concorsoforno.it).

### ČOVEK I POSAO 10. 9.

Teme: A) "Čovek i posao"; B) "Fotožurnalizam"; C) Crno-belo – slobodna; D) Kolor – slobodna. Prijava: [www.photoclub-bor.com](http://www.photoclub-bor.com) Info: [contact@photoclub-bor.com](mailto:contact@photoclub-bor.com)

### 34. ZAGREB SALON, HRVATSKA 10. 9.

Teme: a) Slobodna za pojedinačne fotografije; b) slobodna za kolekcije. Prijava digitalnim putem registracijom na veb-adresi: [www.zagreb-salon-photo.com](http://www.zagreb-salon-photo.com). Info: [info@zagreb-salon-photo.com](mailto:info@zagreb-salon-photo.com).

### THE SUNRAIN SOLAR PHOTO AWARD 10. 9.

Tema: "Solarna toplotna energija". Izazov je prikazati energiju iz perspektive umetnika. Ideja je da se pokaže ljudima koje sve mogućnosti korišćenja solarne toplotne energije postoje. Fotografije se šalju on-lajn nakon registracije na: <http://www.solarphotoaward.com/>.

### NME MUSIC PHOTOGRAPHY AWARDS 2012 12. 9.

Tema: "Rock". Kategorije: 1. "Uživo"; 2. "Portret"; 3. "Reportaža"; 4. "Festivali"; 5. Do 21. godine; 6. Profesionalna (portfolio od 5 fotografija). Fotografije se šalju on-lajn na: <http://www.nme.com/photoawards2012/categories>.

### UNIVERSAL PRINTING PHOTO CONTEST 15. 9.

Tema: Slobodna. Fotografije se šalju elektronskom poštom na adresu: [photocontest@universalprint.ca](mailto:photocontest@universalprint.ca) i biće izložene za glasanje na Facebook stranici. Više detalja na: <http://www.universalprint.ca/>.

### POZIV ZA ČETVRTI MEMORIJAL "DRAGOLJUB TOŠIĆ"

KONKURS ZA IZLOŽBU FOTOGRAFIJA AUTORA DO 23 GODINE

U znak sećanja na profesora Dragoljuba Tošića koji je najveći deo života posvetio mladima, časopis Refoto ponovo pokreće konkurs za najboljeg mladog fotografa. Pozivamo sve autore koji do 1. aprila 2012. navršavaju 23 godine života da nam pošalju fotografije koje moraju predstavljati celinu, tj. predlog izložbe. Primaće se od 30 do 50 fotografija na papiru minimalnog formata 18x24 cm.



Stručni žiri odabiraće najkvalitetniju izložbu, za koju će biti obezbeđen galerijski prostor i sav prateći materijal – izrada povećanja, štampanje kataloga i pozivnica, kao i objavljivanje u časopisu Refoto. Rok za prijem: 1. 12. 2012. godine.

### 1. SWEDISH INTERNATIONAL SMALL PRINT EXHIBITION 2012 15. 9.

Sekcije: Kolor i monohrom. Prijava se može naći na: [www.scandphoto.org](http://www.scandphoto.org). Veb: [www.scandphoto.org](http://www.scandphoto.org).

### 5. INTERNATIONAL DIGITAL PHOTO AWARD "MAN AND NATURE", AUSTRIJA 21. 9.

Teme (kategorije): a) slobodna; b) "Čovek"; c) "Priroda". Prijava se vrši on-lajn na adresi: [www.fotoklubleonding.at](http://www.fotoklubleonding.at).

### MINIATURE 2012, KRANJ, SLOVENIJA 22. 9.

Teme po sekcijama: A) "Paralele"; B) Slobodna. Prijava: <http://www.fotodrustvo-kranj.si/wp-content/uploads/Entr-Form-Prijavnica-Miniature-2012.pdf>. Veb: <http://www.fotodrustvo-kranj.si>. Adresa: Fotografsko društvo Janez Puhar Kranj, p.p. 193, SI – 4001 Kranj, Slovenija.

### 4. FINLAND INTERNATIONAL DIGITAL CIRCUIT 23. 9.

Sekcije: A) Slobodna monohrom; B) Slobodna kolor; C) "Putovanja". Prijava: [www.finlandcircuit.fi](http://www.finlandcircuit.fi). Info: [circuit@finlandcircuit.fi](mailto:circuit@finlandcircuit.fi).

### 3. GOLDEN DIGITAL SALON 2012, DANSKA 30. 9.

Sekcije: A) Slobodna kolor; B) Slobodna monohrom. Prijava se vrši on-lajn na: [www.the-golden.dk](http://www.the-golden.dk).

### OLYMPUS BIOSCAPES 2012 30. 9.

Tema: "Prirodna nauka". Fotografije mogu biti snimljene bilo kojim optičkim mikroskopom ili fotoaparatom. Prijava na: [www.olympusbioscapes.com](http://www.olympusbioscapes.com).

### THE LAVENDERWORLD LANDSCAPE 30. 9.

Tema: "Pejzaž" (uključujući i urbani). Prijava on-lajn na: [www.lavenderworld.co.uk](http://www.lavenderworld.co.uk).

### PORT PICTURES 30. 9.

Tema: "Luke sveta". Prijava: [www.cargotec.com/portpictures](http://www.cargotec.com/portpictures). Glavna nagrada: iPad.

### FOTOEROTIKA 2012 1. 10.

Playboy Srbija, povodom 100. broja Prijava: Do pet fotografija slati poštom na CD-u, jpg formata, 300 dpi, maksimalne veličine. Uz radove treba priložiti i isečak iz magazina sa podacima o autoru i modelu. Info: [playboy@atticamedia.rs](mailto:playboy@atticamedia.rs).

### 1. BARDAF INTERNATIONAL EXHIBITION, SLOVAČKA 4. 10.

Tema: "Sport, dinamika, akcija". Sekcije: A) kolor, B) crno-bela. Tri načina slanja fotografija: elektronska pošta: [fotoklubbardaf@gmail.com](mailto:fotoklubbardaf@gmail.com); veb-sajt: <http://www.zsf.sk/bardejov/bardejov.php>; pošta: Ing. Gabriel Grund, Kukorelliho 46, 08501 Bardejov, Slovakia.

### 3. INTERNATIONAL PHOTOGRAPHIC FESTIVAL VENETTE, FRANCUSKA 8. 10.

Tema: "Scene sa ulice". Sekcije: S1) crno-bela; S2) kolor. Adresa za slanje radova: Ms Dupont Colette, 198 rue Fonatine, 60190 Remy, France.

### 2. SALON FOTOGRAFIJE 2012. ČAČAK 8. 10.

Teme i sekcije: a) "Akt" – kolor ili crno-bele; b) slobodna – kolor, c) slobodna – crno-bele; d) "Portret". Prijava: [www.fotokinoklub-cacak.com](http://www.fotokinoklub-cacak.com). Adresa: Dragoslav Mirković, Za Salon fotografije 2012, Vidska 31/1, 11000 Beograd, Srbija. Info: [dragoslavmirkovic@gmail.com](mailto:dragoslavmirkovic@gmail.com).

# Originalnost

i kako je postići u fotografiji?

✦ Sveta Dragović

IMA STVARI U ŽIVOTU KOJE SE NE MOGU NAUČITI. ČIM SE POJAVI MOGUĆNOST DA SE NAUČE, PRESTAJU DA BUDU TO ŠTO JESU. JEDNA OD TIH STVARI JESTE ORIGINALNOST. NAŠ PROIZVOD, FOTOGRAFSKA SLIKA, MOŽE DA PRIVUČE PAŽNJU NA RAZNE NAČINE, ALI NAJVIŠE ORIGINALNOŠĆU

## KAKO BITI ORIGINALAN?

Od najranijeg detinjstva svako se trudi, svesno ili nesvesno, da bude originalan. Čim dete malo odraste i bude svesno prednosti u dobijanju onoga šta želi, ono počinje da pravi neke poteze koje smatra originalnim, kako bi privuklo pažnju. Šta se dešava s nama, odraslom decom, kako da privučemo pažnju na svoja fotografska dela? Moram da zaključim da smo svi mi, fotografi, u velikoj meri egzibicionisti. Lepo je to što snimamo, ali potrebna nam je publika. Pojam publike moramo široko da posmatramo. Nije to samo publika na nekoj javnoj izložbi; to su naši rođaci i prijatelji kojima pokazujemo svoja dela, to su posmatrači albuma u kome su naše fotografije s putovanja, to su mame i tate koji su ushićeni kada vide kakav im je potomak ili, pak, bake i deke kojima "slatko malo" pričinjava zadovoljstvo kada stigne u fotografskoj formi, bilo pismom ili preko Interneta.

Jedno od najvećih zadovoljstava za fotografa svakako je kada vidi svoje delo objavljeno u časopisu, posebno ako postoji još neki (pozitivan) komentar uz fotografiju. Posmatrajući razvoj fotografske delatnosti kroz duže vreme, mogao bih da zaključim da postoji više načina da se fotografija učini originalnom. Ovo o čemu pišem nije ni blizu sveobuhvatnog, jer biti originalan znači i da od prikaza originalnosti postupak ne treba da bude poznat.

## Originalnost skokom unazad

Fotografija može da bude originalna ako je stvorena nekim postupkom iz prošlosti, bilo da su u pitanju aparature ili hemikalije. Imali smo prilike da vidimo kako, u želji da postignu originalnost, fotografi snimaju fotoaparatom s rupicom umesto objektivom (camera obscura), zatim su se setili ranijih hemijskih postupaka, kao što su: antotipije, talbotipije i slično. Istina je da sam vrlo retko nailazio na moderne dagerotipije, ali ima i njih.

Originalan može da bude i neko ko uzme profesionalni fotoaparatom velikog formata i Polaroid crno-beli materijal (podseti vas takozvanog projekta "Impossible") i njime snima gradske pejzaže, na način kakav je bio moderan pre više decenija. Takav je minhenski fotograf Kristofer Tomas (Christopher Thomas), koji je, naoružan fotoaparatom 4x5 inča i Polaroid filmom tipa 55, snimao gradske pejzaže Njujorka i to tako dugačkom ekspozicijom da su ljudi bukvalno nestajali s ulica. Fotografije bez ljudi bile su nametnuta specijalnost dagerotipija jer zbog veoma duge ekspozicije ljudi nisu mogli ni da se pojave na snimku.

Pre više decenija nemački fotograf Reinhart Volf (Reinhart Wolf) napravio je seriju fotografija Njujorka fotoaparatom velikog formata s jakim teleobjektivom. Teleobjektivi velikih žižnih daljina vrlo retko se vidaju na fotoaparatom velikog formata (View Cameras) zbog neophodne duge izvlake meha, što nije uvek moguće. Na taj način Volf nam je otkrio prizore koje normalno ljudsko oko nije u stanju da vidi u takvom razlaganju i takvoj perspektivi.

## Kombinovanje starih i novih tehnika

Odmah po pojavi digitalne fotografije, javljaju se fotografske slike proizvedene kombinovanom tehnikom. Velikoformatnim fotoaparatom snimljen je dijapozitiv na nekom od poznatih filmova velike moći razlaganja, digitalizovan skeniranjem na rotacionim skenerima velikog razlaganja i izradene su fotografije



Infracrvena fotografija daje neobičajene snimke jer koristi svetlo onog dela spektra koji je ljudskom oku nevidljiv. Fotografija: Milan Živković

velikog formata na modernim ploterima ili štampačima. Takve fotografije i dalje mogu da se vide u prodajnim galerijama fotografija. Pod ovu kategoriju mogle bi se staviti sve moguće tipije koje bi se skeniranjem i digitalnom obradom proizvele kao savremene fotografije na modernim štampačima.

## Originalnost skokom unapred

Kod pojave novih tehnika ili opreme, oni koji su prvi korisnici često ponese oreol originalnosti. Prvi snimci Polaroid kolornim postupkom ušli su u muzeje i nalaze



Korišćenje analognih tehnika danas je postalo neobično i originalno zbog malog broja ljudi koji fotografije završavaju u laboratoriji. Milan Živković povećao je analogni snimak na papiru na koji je rukom nanese foto-emulzija.

## Odnos objekta i okoline

Razni predmeti snimanja najčešće se fotografisu u nekom tipičnom okruženju. Nekako smo navikli da se portreti i aktovi najčešće snimaju u studiju, naspram neke neutralne pozadine, s brižljivo vođenim svetlom. Problem je u tome što takvih savršenih fotografija ima više nego što nama treba. Pojedini fotografi pokušavaju da postignu originalnost stavljanjem predmeta snimanja u sasvim neočekivan ambijent. Cvet u bašti ili cvećnjaku sasvim je normalna pojava. Ako je cvet u pustinji, na kamenjaru, onda to implicira borbu između živog i mrtvog. Nago žensko telo u ambijentu sobe prirodno je postavljeno, ali ako želite efekat neočekivanosti, smestite ga u neki drugi ambijent, na primer, u neki napušten podrum, na ulicu, ako se to može izvesti. Moj prijatelj Ričard Forster (Richard Forster), koga smo predstavili u broju 68, napravio je izložbu aktova snimljenih naspram grafitu usred Ženeve.

Portret snimljen u ateljeu predstavlja snimljenu osobu. Ako se osoba snimi u ambijentu u kome živi i radi, kroz tu postavku portret pruža mnogo više informacija o delatnosti snimljene osobe ili njegovim/njenim osobinama. Ako je pozadina savršeno netipična za predmet snimanja, time se postiže i određeni nivo originalnosti kroz neočekivan ambijent, kao u prethodno pomenutom slučaju.

## Kopiranje i imitiranje

Imitiranje je najveći stupanj laskanja – kaže jedna izreka. Imitiranje sigurno isključuje potpunu originalnost, ali fotografsko imitiranje nekog slikarskog dela, na kome se jasno vidi šta ga je inspirisalo, može u sebi da nosi originalnost. Takve fotografije, koje bih nazvao "à la..." ili "na način..." mogu da budu zaista originalne i istovremeno da zadovolje i estetske i moralne kriterijume. Bilo je i slikarskih dela po ovom principu. Naročito mnogo imitiranja i parafraziranja video sam na temu Mona Lize.

## Originalnost kroz aktuelnost

Svaki događaj koji privlači pažnju javnosti, ako se snimi dok je aktuelan, ima u sebi dozu originalnosti, čak i kada snimak sam za sebe nema fotografskih novotarija. Ako snimljeni događaj poprimi veći značaj, onda je aktuelnost snimka produžena, a time i njegova originalnost. Ovu vrstu originalnosti koriste profesionalni foto-reporteri kojima je posebno obezbeđen pristup događajima. Zbog dostupnosti fotoaparata i povećanog kvaliteta fotografija koje daju, mnogi slučajni snimatelji mogu da ponese oreol originalnosti kada snime neobičan i jedinstven događaj kome su svedoci.

Kombinacija duge ekspozicije, panovanja (praćenja objekta) i Lensbaby objektivom. Fotografija: Milan Živković



Jedna vrsta kopiranja ili imitiranja nije vrlina, i zove se plagijat. Napraviti plagijat nije ni najmanje kavaljerski delikt. To je krađa kao svaka druga, samo što je predmet krađe neko naučno ili umetničko delo. Plagijati se često nalaze u muzici i tu se još nekako legalizuju. Već sam u jednom ranijem članku pomenuo da je Žorž Bize plagijatom prisvojio "Svadbenu pesmu" Sebastijana Iradijea, i od nje napravio Habaneru u operi Karmen. Sada svi znaju Habaneru, a malo ko zna ko je napravio original. Kod nas, fotografa, plagijati su grubi. Dok je Bize mogao svoj plagijat malo da izmeni, kao što mogu da učine umetnici ili pisci u svojim pisanim delima, fotografi koji se služe plagijatom često koriste tehniku "copy & paste". Ne verujem da su mnogi fotografi skloni to da rade, kao onaj naš nesrećni kolega, ali često mogu da budu žrtve plagijatora. Nije tema našeg članka kako se obezbediti da neko ne počne da se kiti našim perjem, to jest da kopira naše radove, ali o tome treba misliti kada se radovi šalju na razne izložbe ili u druge svrhe.

## Izazivanje šoka

Pre nekoliko decenija jedan američki fotograf pokušao je da bude originalan time što je snimao osećene glave mrtvih ljudi koji su bili u prosekturi. Čak je nosio kući te glave i držao ih u svom frižideru! Ja se gadim takvih zahvata, ali verujte mi da je jedan poznati fotografski časopis objavio veliki članak o tom fotografu i njegovim pokušajima da bude originalan.

Šok može da se postigne erotikom. Erotika je bila praktikovana od samih početaka fotografije. Da li je ili nije erotska fotografija – pornografska, tj. šokantna za publiku, to je pomalo stvar i epohe u kojoj se živi. Podseti vas da je Gustav Courbet, čuveni slikar, izazvao skandal još 1866. godine kada je, u najvećem realizmu koji može da se postigne četkicom, naslikao obnažen donji deo torzoa svoje prijateljice, uz sve anatomske detalje, što je izazvalo skandal. Uprkos tome, ta "skandalozna" slika pod nazivom "Početak sveta" ("L'Origine du Monde") sada se nalazi u Muzeju "D'Orsej" u Parizu.

Jedna od fotografija snimljenih pored grafita na zidovima zgrada u Ženevi. Fotografija: Richard Forster



U novije vreme Robert Mapplethorpe (Robert Mapplethorpe), koji je umro od side 1989. u 42. godini, i koji je sigurno jedan od fotografskih velikana, šokirao je publiku svojim eksplicitnim aktovima žena, dece, ali pretežno muškaraca, prema kojima je imao naročite sklonosti. On se nije ustručavao da fotografski odrazi i anomalije koje se smatraju psihičkim bolestima. Ja sam posetio, koliko me sećanje služi, bar jednu od njegovih izložbi – njegova tehnika bila je besprekorna, ali pojedini snimci bili su šokantni. Toliko šokantni da je zbog tih njegovih dela "lansirana" polemika u Sjedinjenim Američkim Državama oko javnog finansiranja umetničkih dela te vrste. Uprkos kontroverznoj stvari koja i sada postoji, skoro četvrt veka posle njegove smrti, njegove fotografije nalaze se u raznim muzejima i galerijama, a jedna njegova fotografija Andija Vorhola (Andy Warhol) postavila je 2006. godine rekord kao 11. najskuplja ikad prodana fotografija, za 643.200 dolara.

## Zamke u traženju originalnosti

Nagon da se bude originalan može snimatelja da odvede u neželjene pravce. Na prvom mestu je nedostatak ukusa.

Sigurno je da mnogi gledaoci fotografije imaju neki svoj nivo prihvatljivosti. Nije svaka fotografija po svačijem ukusu, a fotograf ne treba da zaboravi zahteve estetike i pristojnosti, jer gnušanje zbog nedostatka ukusa poništava željeni efekat originalnosti.

U težnji za originalnošću ponekad se nehotična greška pokušava podvesti pod originalnost. Na kraju, do originalnih postupaka često se i dolazi preko nehotične greške. Da bi se takva greška "legalizovala", treba da bude ponovljiva, a ne sasvim slučajna i nekontrolisana. Setimo se solarizacija iz prošlosti – one prve solarizacije sigurno nisu bile hotimične, nego je neko slučajno upalio svetlo za vreme procesa. Kada je video efekat, brzo je tu grešku učinio vrlinom i tako su mnogi fotografi došli do svetske slave.

Moje mišljenje jeste da se do prave i hvale vredne originalnosti, dolazi radom i eksperimentom, a ne samo slučajem. Jasno je da se slučajno otkriva mogućnost, ali da se krajnji efekat postiže sistematskim radom koji podleže kontroli autora, kako u pogledu vizuelnog efekta, tako i u poštovanju estetskih i moralnih kriterijuma.

Na drugom mestu u zamkama originalnosti jeste neadekvatna tehnika i fotografsko umeće. Fotografija je, kako se to nekome sviđalo ili ne, i zanat. Ne sme se nedostatak fotografskog znanja sakrivati iza floskule "umetnosti". Uostalom, već sam izrazio svoje često napadano mišljenje da niko ne može da se "bavi umetničkom fotografijom" – time se bave kritičari i istoričari umetnosti, a fotografi, slikari, vajari proizvode

svoja dela na osnovu raznih, pretežno estetskih kriterijuma i do titule "umetnosti" dolaze, ne samo kroz vidljive kvalitete svoga dela, nego često i kroz vreme koje je proteklo od momenta stvaranja do momenta posmatranja.

Mnoge fotografije iz 19. veka po današnjim kriterijumima ne bi mogle da se nazivaju umetničkim, a svedoci smo koliko su te fotografije, sa svim svojim nedostacima, predmet izlaganja i divljenja mnogih, možda i vas koji čitate ovaj članak.

Treća, i naročito značajna zamka jeste da se, zaneseni mogućnostima koje pruža tehnika obrade fotografija, upustimo u manipulacije koje nas izbacuju iz domena fotografije i ubace u domen grafičke obrade. Neko može da pita zašto je to loše. Loše nije, ali ako razgovaramo o fotografiji, onda treba da se služimo fotografskim alatom. Naravno, svako može u svojoj sobi da izloži šta želi, i od ranije su poznata dela u mešovitim tehnikama, no na izložbama fotografije, bilo kolektivnim, bilo samostalnim, trebalo bi da se izlažu fotografije.

## Treba biti ili drugačiji ili bolji

U marketingu se smatra da bi neki proizvod, ruku ili duha, bio uspešan, on mora da bude ili drugačiji od do tada stvaranih sličnih proizvoda, ili da bude bolji od drugih, do tada poznatih, dela. Isto pravilo važi i za fotografiju. Neka ideja koja fotografu izgleda dobro i originalno, treba da prođe kroz takvo ispitivanje. Da li je ideja dovoljno originalna – što je vrlo teško postići u vreme hiperprodukcije fotografija, i to dobrih fotografija – i da li je moguće ponuditi fotografiju koja se ističe svojim znatno boljim kvalitetom, ostaje otvoreno pitanje. Ovde nam, naravno, pomaže i progresivan razvoj tehnike.

Digitalna fotografija je po kvalitetu prevazišla klasičnu fotografiju. Svakodnevno nailazim na ljude koji misle da to nije slučaj. Po mom mišljenju nije analogna fotografija bolja od digitalne. Sada se s manjim formatom može postići kvalitet koji je nekada bio dostupan samo s velikim formatom. Mislim da lamentiranja takve vrste ne stoje. Ilustracije radi, koliko puta sam čuo

kako su one obične gramofonske ploče imale bolji zvuk, međutim, sada ih nema na tržištu. Možda je taj zvuk bio bolji (za nekoga), ali bilo je puno krckanja i šuštanja, kao što je bilo mnogo prašine i retuširanja na povećanjima s ranijih filmova. Tako i danas, najveći broj fotografija koje se snime proizvod su digitalne tehnologije – korisnici su se opredelili, oni koji misle drugačije mogu samo da tuguju.

Izazov da se bude drugačiji veoma je izražen i težak da se dostigne. Da bi neko bio bolji, nekada ne pomaže ni kompletno fotografsko umeće – ljudi grabe za digitalnim fotoaparatom ogromne rezolucije (megapiksela), od kojih samo mali broj snimaka završi u onoliko velikom formatu koji traži takvu rezoluciju. Kada uhvatim sebe da se divim nekom novom fotoaparatu velike rezolucije, velikog senzora, pojavi se ona druga strana moga Ja i upita me koliko velike fotografije i koliko često pravim, a moja sadašnja tehnika mi onemogućava da to postignem. Onda se sa žaljenjem podsetim da je "razlika između odraslih i dece samo u ceni njihovih igračaka" – meni nije bila potrebna nova alatka, nego nova igračka.

Ova tema može da bude veoma široka i neiscrpna. Nije mi bio cilj da čitaocima pružim uputstvo kako da budu originalni. Bio mi je cilj da napravim mali impuls ka kreativnosti da bih motivisao čitaoce da potraže originalne teme ili originalne pristupe, kako bi svoja dela učinili jedinstvenim, originalnim.

Za ovo nema recepta – kao što naslov kaže, to je nešto čemu vas niko ne može naučiti. ■



Muga Miyahara imao je priliku da snimi prve fotografije fotoaparatom Nikon D800e jer je bio jedan od malobrojnih koji su dobili priliku da ga testiraju, pa je napravio zanimljive fotografije. Prikazan je detalj dimenzija 3x3 cm.

  
**SUPERNOVA TRAVEL**  
SUPERNOVA • KRSTARENJA



Specijalisti za  
Krstarenja!

Beograd, ul. Makedonska 34/1,  
t. 011 33 73 183, m. 063 821 55 27,  
www.krstarenje.org



© MILAN JANKOVIĆ  
Šetao sam duž Save s  
fotoaparatom i ugledao dete  
kako se penje na kose stubove  
mosta "Gazela". Bila je to  
samo jedna kratkotrajna i  
opasna zabava, 2007

MILAN JANKOVIĆ

# Posvećenost lepoj fotografiji

FOTOGRAFIJE NA KOJIMA SU ZABELEŽENI ZANIMLJIVI MOTIVI PRENOSE NAM ODREĐENE PRIČE KOJE NISU KLASIČNA NOVINSKA ILUSTRACIJA, NITI SU STRIKTNO VEZANE ZA VREME I NE PREDSTAVLJAJU VEST. OVAKVA VRSTA FOTOGRAFIJA IMA MNOGO NAZIVA, A MILAN JANKOVIĆ NAZIVA IH "LEPIM FOTOGRAFIJAMA"

✦ Milan Živković



© MILAN JANKOVIĆ  
Kubanka pozira – jedan dolar je dovoljno, 2006



© MILAN JANKOVIĆ  
Srba Kabadajic, ne pozira, on je čovek koji zaista voli rakete, 2005



© MILAN JANKOVIĆ  
Ovca se ojašnjila na ispaši na Staroj planini. Pastir nosi u naručju tek rođeno jagnje, 2008



© MILAN JANKOVIĆ  
Krdo krava u vodi na Pešterskoj visoravni, 2008



© MILAN JANKOVIĆ  
Autobusko stajalište na Ibarskoj magistrali u blizini Ljiga, 2009

© MILAN JANKOVIĆ  
Brica iz Golubinaca može da "obradi" mušteniju i u kafani, 2005



N a izgled bez ikakve potrebe da "juri" aktuelne i "vruće" vesti, Milan Janković svoja fotografska, ali i profesionalna interesovanja, usmerava ka potrazi za zanimljivim i sasvim "običnim" motivima. Svima je jasno da, iako su to priče čija se radnja dešava svuda oko nas, koje poznajemo i čiji smo deo, postoji veoma mali broj fotografa koji ih predano i marljivo beleži. Uхватiti trenutak radosti, ilustrovati način i kulturu života, većini fotografa kao da ne pruža dovoljno razloga za snimak. Ali ako shvatite da se život sastoji od malih događaja, bezbrojnih životnih priča koje odlikuje neposrednost i jednostavnost, tada postaje jasno da se pred nama otvara beskrajno mnogo scena i još više činova istoimene drame. Ponekada su one tužne, nekada odišu setom za nekim vremenom koje skoro da je zaboravljeno, a s vremena na vreme u svim turobnim dešavanjima pojavi se i blesak sreće. Takve iskre svakodnevnog života i radosti, koju pojedini ljudi pronalaze u sasvim običnim stvarima, predstavljaju onu čuvenu "crvenu nit" koja povezuje rad Milana Jankovića. Jasno je da njegov opus predstavlja projekat koji je započet bez ikakve želje da se završi, jer autor sebi neprekidno postavlja "otvorena" pitanja koja nemaju jednostavne odgovore: da ili ne.

ISKRE SVAKODNEVNOG ŽIVOTA I RADOSTI, KOJU POJEDINI LJUDI PRONALAZE U SASVIM OBIČNIM STVARIMA, PREDSTAVLJAJU ČUVENU "CRVENU NIT" KOJA POVEZUJE FOTOGRAFIJE MILANA JANKOVIĆA



© MILAN JANKOVIĆ  
Samo pecaroši koji ustanu rano mogu da uživaju u lepoti Vlasinskog jezera, 2008



© MILAN JANKOVIĆ  
Talasaste, strme padine planine  
Tare spuštaju se do Drine, 2006



© MILAN JANKOVIĆ  
Baka i deka u Vladimircima u svojoj "muzičkoj sobi", 2006



© MILAN JANKOVIĆ  
Pasionirani zaljubljenik u vino u podrumu ispod Topčiderskog brda, 2006

© MILAN JANKOVIĆ  
Ekološka patrola na putu za Vlasinsko jezero u vozilu sopstvene konstrukcije, 2008



U svojoj potrazi Milan izbegava "potrošene" motive, često snimane toliko puta da postaju potpuno nezanimljivi, i konstantno nameće svoj neposredan i otvoren stav, tragajući za situacijama koje imaju izražen uticaj čoveka – ali s one svetlije strane kroz koju obično provejava i blaga doza humora. Nijedna fotografija nije snimljena "na silu", a spontanost trenutka ističe još jednu osobinu autora: njegov ponosan pristup.

Jedna od stvari, o kojoj verovatno ne razmišljamo kada su ovakve fotografije u pitanju, jeste definisanje količine informacija koju fotografija prenosi, tj. izbor i postavka kadra. Od toga zavisi sve: da li smo od autora dobili priliku da saznamo kompletnu priču ili nam je pokazao samo jedan deo, kratku sentencu često dovoljnu da samo zagolica znatiželju i natera nas da krenemo u potragu za više informacija. Upravo je to ono što nam je Milan naveo kao svoju najveću satisfakciju: čitaoci koji su se, nakon što su videli neku fotografiju, javljali sa željom da saznaju gde se to tačno nalazi, kako do tamo mogu da stignu... I, naravno, da pohvale fotografiju.

Milan Janković karijeru je započeo kao foto-reporter, a onda je dobio priliku da radi za *Politikin magazin* i da svojim fotografijama pokazuje koliko je velika lepota života. Gde god da se on dešava.

Na njegovim fotografijama nećete pronaći montaže, nema dodatih, uklonjenih ili promenjenih objekata. Samo minimalno podešavanje osvetljenosti i kontrasta.



© MILAN JANKOVIĆ  
Reka Sava poplavila je veliko područje kod Slavonskog Broda, 1974



© MILAN JANKOVIĆ  
Deda Živojin Lazić, jedan od Solunaca, čita svoj ratni dnevnik, 1987



© MILAN JANKOVIĆ  
Radnik Zoološkog vrta u Beogradu pušta lava u nov kavez, 1988



© MILAN JANKOVIĆ. Žene iz Gradskog zelenila okopavaju travnjak na Banovom brdu. Snimak je napravljen "Contaxom" s harmonikom, i formatom filma 6x9cm, pre 40 godina.

© MILAN JANKOVIĆ  
Kad se gradilo Labudovo brdo, unaokolo je još bilo poljoprivrednog stanovništva. Stoka je izgubila livade za ispašu, na njihovom mestu nikli su parkinzi za automobile, 1979



© MILAN JANKOVIĆ  
Tele putuje vozom na svoje prvo i sigurno poslednje putovanje, 1982



## MILAN JANKOVIĆ



Rođen je 26. 1. 1947. u Beogradu. Još u osnovnoj školi, u saradnji s profesorom matematike pokrenuo je foto-sekciju. Od tada do danas fotografija mu je bila i ostala životno opredeljenje, hobi i razonoda. U redakciju *Politike* došao je 1971. godine, posle studija na Saobraćajnom fakultetu, i imao je sreće da radi u sredini gde su pravi profesionalci i gde je od svakog mogao ponešto da nauči. Prvih godina pretežno je radio za Beogradsku i unutrašnju rubriku, a kasnije je pratio republičku i saveznu skupštinu. U više navrata bio je urednik fotografije u *Politici*, a zatim je prešao u *Politikin magazin*. U tu malu redakciju došao je s puno elana i znanja i pomogao da se formira jedinstveni nedeljnik na srpskom tržištu, koji je počeo da objavljuje reportaže, ne samo iz turističkih mesta Srbije, već i iz malo poznatih oblasti koje su često zaobilazili dobri putevi i turisti. Pristalica je "lepe fotografije" koja nije uvek omiljena u umetničkim krugovima. Prokrstario je celu zemlju i sve krajeve i uvek uspevao da pronade nešto lepo. Kao slobodan umetnik i dalje stvara i saraduje s brojnim domaćim i stranim ilustriranim revijama. ■

# Modifikatori svetla

✦ Željko Škrbić

## TEMA POSLEDNJEG DELA PRIČE O MODIFIKATORIMA STUDIJSKE RASVETE BIĆE EFEKTI KOJI SE MOGU POSTIĆI RAZLIČITIM "KREATIVNIM" DODACIMA



Uz ovakav komplet klapni obično se isporučuju i metalna saća različitih gustina, kao i osnovni RGB filtri. Mogu se koristiti i druge kolor-folije, a njihovim kombinovanjem može se dobiti specifičan ton svetla. Na taj način možete dodati samo blagi ili pak vrlo jak efekat (posebno koristan za konturna svetla).

**S**tudijski "arsenal" ni u kom slučaju nije iscrpljen samo modifikatorima o kojima smo pričali u dosadašnjim tekstovima – kišobranama, softboksovima, reflektujućim površinama itd. Često se koriste i drugi uređaji, na primer, usmerivači svetla s klapnama (engl. barndoors), uz koje se uglavnom isporučuju i RGB filtri, a služe za postizanje neobičnih svetlosnih efekata (bojenje pozadine i samog objekta snimanja).

Predstavićemo neke od tih "kreativnih dodataka", ali pošto nekad zahtevaju odvajanje znatnije sume novca, ponudićemo i "uradi sam" varijante. Uostalom, kakvi bismo mi to fotografi bili kada većinu stvari

potrebnih za ovakve efekte ne bismo bili u stanju sami da napravimo? U prvom tekstu koji je opisivao kišobrane napomenuo sam da sasvim dobro mogu da se iskoriste venecijaneri isprskani crnom mat bojom, i svetlo s glave blica koje se kroz njih baca na odabrane površine snimanja. Otvaranjem i zatvaranjem venecijanera, promenom rastojanja između njih i glave blica reguliše se veličina lika na snimanoj površini. Takođe, ako se na glavu blica postave klapne s nekim od RGB ili drugim, želatinskim filtrom, potpuno belu pozadinu možete učiniti vizuelno interesantnom. Pogledajmo još neke zanimljive modifikatore svetla i kako oni mogu pomoći da napravite zanimljive fotografije.



Dodatak sa Fresnelovim sočivom omogućava fokusiranje svetlosnog snopa, u krugovima različitih prečnika.



Mlečno prozračna kugla predstavlja izuzetan modifikator kojim je moguće osvetliti veće prostore.



Sprava za fokusiranje svetlosnog snopa, sa mogućnošću stavljanja različitih "šara".



Tzv. "snoot" namenjen je usmeravanju svetla na samo jedan deo scene, a dolazi u kompletu sa saćem, ponekad i filtrima.



Jedan od širokougaonih reflektora.



Reflektor koji daje usmerenije svetlo.



Ovaj modifikator služi za osvetljavanje pozadine, konkretno, za dobijanje kružnog svetla.

Što se tiče postprodukcije snimljenih primera na sledećim stranama, ona se sastojala samo iz podešavanja u Adobe Camera Raw. Na jednoj fotografiji podešena je temperatura boje, kao i svi ostali parametri raspoloživi za podešavanja, osim ekspozicije, jer ona ipak može da varira od snimka do snimka.

### OBRADA



Transparentna folija sa crnim šarama (gore) i crni papir za paspartu, s izrezima kroz koje prolazi svetlo. (dole)

Ako ste spremni da izdvojite pozamašnu sumu novca, onda možete da nabavite i dodatke za blic rasvetu s fokusirajućim i Fresnelovim sočivima. Fokusirajući dodaci veoma su korisni jer ako, na primer, dodajete svetlosne efekte na pozadinu, tada ste u stanju da svetlosni snop fokusirate do krugova raznih prečnika i, što je još važnije, ivice svetlosnog snopa možete da omekšavate, kako se ne bi video oštar prelaz s osvetljenog na neosvetljeni deo. Često smo u prilici da vidimo, recimo u modnim žurnalima, da fotografi koriste ovakav način snimanja u studiju i, što je još interesantno, koriste razne maske s fabrički ugrađenim "šarama" tako da svetlo koje pada na pozadinu, pa čak i na model, stvara neobične efekte. Maske se postavljaju u dodatak s fokusirajućim delom na glavu blica i menjanjem fokusa može se podešavati veličina lika – "šare".

### UMESTO FABRIČKIH MASKI SA ŠARAMA, MOGU NAM POSLUŽITI OBLICI KOJE ĆEMO IZREZATI U CRNIM PAPIRIMA ZA PASPARTUE

Umesto fabričkih maski sa šarama, mogu sasvim dobro poslužiti crni papiri za paspartue, na kojima oštrim sečivom kreirate otvore koje želite. Kada takav papir postavite ispred rasvetnog tela, svetlo prolazi samo kroz izreze, čiju veličinu možete regulisati primicanjem i odmicanjem papira od izvora svetla. Suprotan efekat postiže se ako iskoristite transparentnu foliju (možete ih naći u prodavnicama koje prodaju opremu za knjigovesce) i na njoj crnim mat sprejom iscrtate razne oblike. Tada folija propušta svetlo po celoj površini, izuzev na delovima koji su isprskani sprejom. Mogućnosti su neograničene!

Većina D-SLR fotoaparata ima u meniju režime za balans belog: automatsko, sunčan dan, sunčan dan – oblačno, fluorescentno svetlo, a posebno su korisni "preset" i "stepen kelvina". Na Nikonu D700 automatika dosta dobro radi, a pogotovo ako u kadru imate sivu partiju. I to možete da doterate praktično do potpuno ispravnog prenosa sive menjajući u automatskom režimu temperaturu u stepenima mireda od -3 do +3. Mired skalu za temperaturu koriste fotografi, dok sa stepenima kelvina više rade kinematografi. No, automatsko određivanje balansa belog nije baš preporučljivo, pogotovo ako ne snimate u RAW formatu. Postoji još jedan način da se balans belog uradi sasvim korektno, a to je snimanje prve fotografije s kartom za korekciju boje. Zbog čega je uopšte važno dobro odrediti balans belog? Temperatura boje direktno zavisi od tipa izvora svetla. Kako se dosadašnji tekstovi, pa i ovaj, odnose na rad u studiju, važno je znati da elektronska blic rasveta daje temperaturu boje u intervalu od 5.000 do 5.500 K, a dešava se da dok je rasveta nova temperatura boje može da se podigne i do 5.600 K. Što duže koristite ovaj tip izvora svetla, njegova temperatura boje pada i ide ka toplijem delu spektra. U tabeli desno date su neke od karakterističnih temperatura boje svetla u zavisnosti od vrste svetlosnog izvora i doba dana.



Saće ima ulogu da svetlosni snop usmeri i smanji njegovo "raspršivanje", čime se ističe tekstura fotografisanog objekta.



Filtri koji se montiraju na klapne i menjaju ton svetlosnog snopa. Mogu se koristiti kao efekat, ali i za korekciju boje.

## PRAKSA NA DELU



Uvlačenjem sive karte u Photoshop i klikom na pipetu iz Curves prozora dobija se tačan balans belog.

Drugi način jeste Tazova korekcija boje, koja se takođe obavlja preko snimljene tonske karte na prvoj fotografiji. Pre podešavanja boja kolor-pikerom potrebno je definisati belu, crnu i sivu. Otvori se dijalog-boks za krive i dvoklikom na beli piker otvara se kolor-piker dijalog. Potrebno je uneti sledeće vrednosti: BELA=245, 245, 245 (RGB), SIVA=135,135, 135. Ovo je takozvana korekcija boje u dva koraka (samo putem bele i srednje sive). Naravno, potrebno je posedovati originalnu Tazovu tonsku kartu. Kako su ovi tekstovi namenjeni onima koji nemaju puno iskustva u radu s rasvetom, pretpostavljam da im dosta stvari i nedostaje, a da kupujemo originalne tablice (Kodakovu, Tazovu) suviše je skupo za početak rada.

TEMPERATURA	IZVOR SVETLA
1.000-2.000 K	Sveća
2.500-3.500 K	Sijalica
3.000-4.000 K	Izlazak/Zalazak Sunca
4.000-5.000 K	Neonsko
5.000-5.500 K	Blic
5.000-6.500 K	Dnevno, bez oblaka
6.500-8.000 K	Umereno oblačno
9.000-10.000 K	Senka ili vrlo oblačno

GretagMacbeth karta za kalibraciju boje





## PRIMER 1

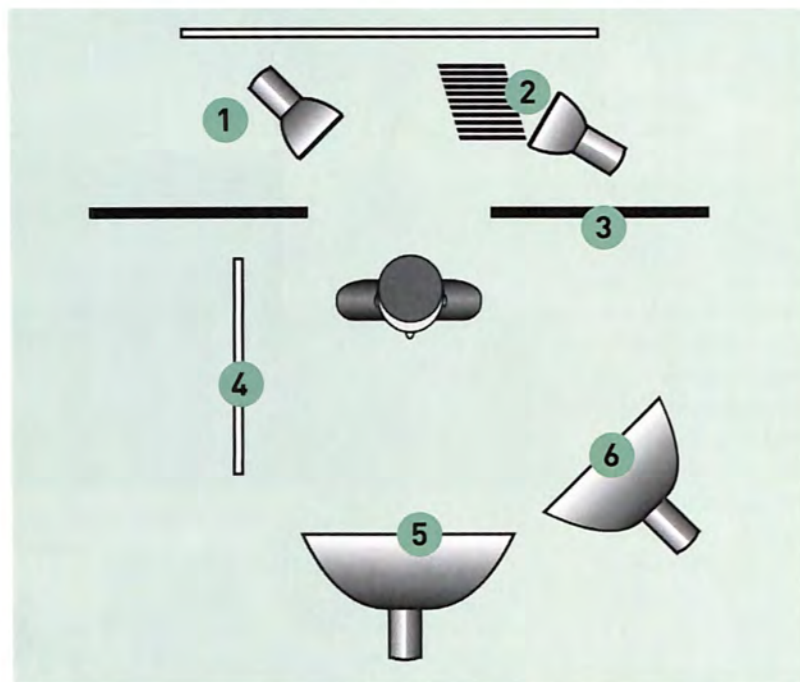

Fotografija je snimljena na svetlo-sivoj pozadini, pri čemu sam dodao još jedno rasvetno telo, odnosno samo glavu blica s usmerivačem, i propustio svetlo kroz potpuno otvorene lamelice venecijanera. Parametri snimanja: Nikon D700, ISO 200, objektiv 85/1,8. Na pozadini se primećuju svetle linije, nastale propuštanjem zadnjeg svetla kroz lamele venecijanera.

1. glava blica, usmerivač i saće;
2. venecijaner;
3. zaštita pozadine od nepoželjnog svetla;
4. reflektujuća površina;
5. softboks 100x40 cm u visini očiju;
6. softboks 80x80 cm.



## PRIMER 3

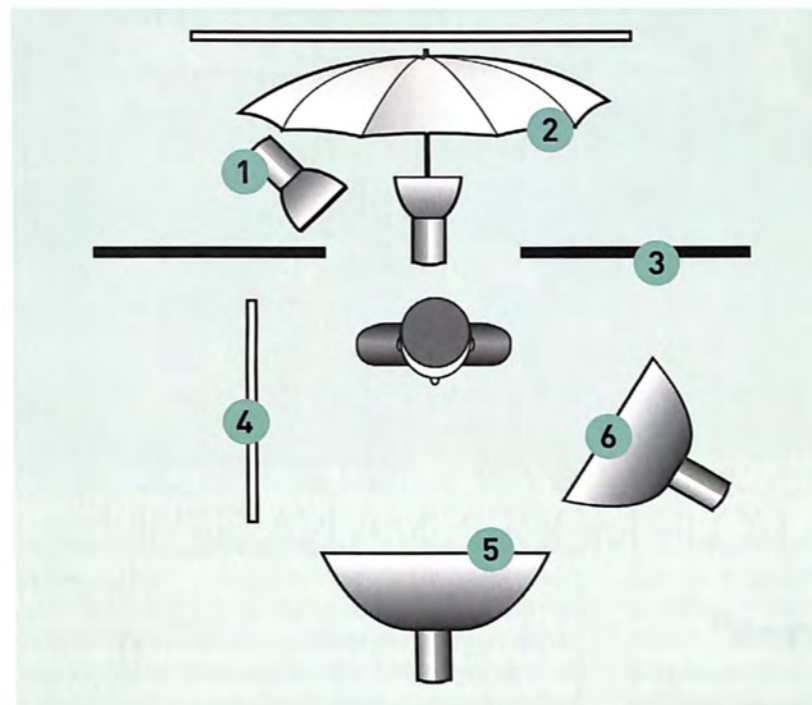

1. glava blica, usmerivač i saće;
2. glava blica s kišobranom;
3. zaštita pozadine od nepoželjnog svetla;
4. reflektujuća površina;
5. softboks 100x40 cm u visini očiju;
6. softboks 80x80 cm.

Za ovaj primer pala mi je na pamet ideja da umesto pozadine iskoristim kišobran od 150 cm u prečniku. I on je uključen u rasvetu, ali je snaga njegove glave blica znatno smanjena, kako bi se videle žice. Model je prilično udaljen od kišobrana da bih ga malim otvorom blende mogao izvesti iz polja oštirine. ■



## PRIMER 2

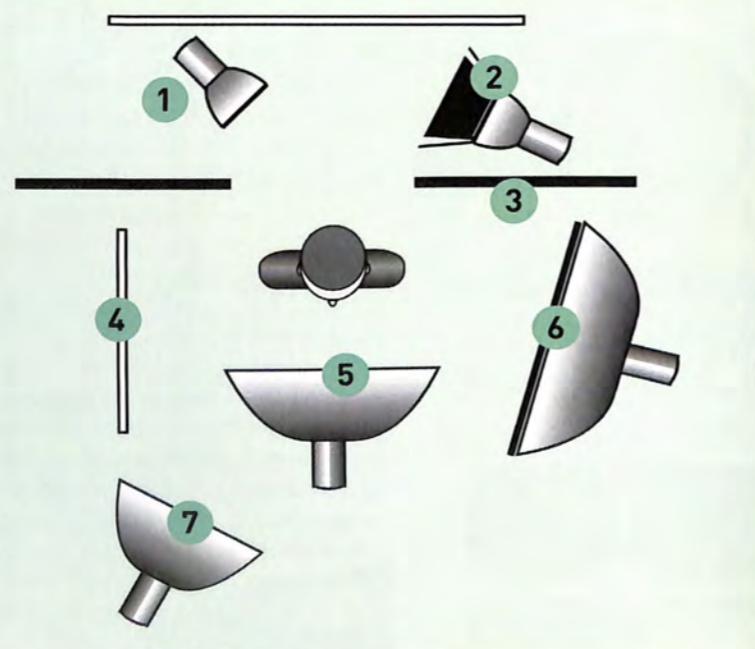

Postavka svetla za ovaj primer vrlo je slična prethodnom, s tim što je ovog puta dodat filter na pozadinsko svetlo, koje je takođe usmereno, tako da osvetljava samo deo pozadine. S prednje strane kontrast je povećan korišćenjem velikog softboksa sa saćem. Mali softboks postavljen je u visini očiju, najpre zbog dosvetljavanja kose i stvaranja zanimljivog odsjaja u očima.

1. glava blica, usmerivač i saće;
2. glava blica s klapanama i kolor-filtrom;
3. zaštita pozadine od nepoželjnog svetla;
4. reflektujuća površina;
5. softboks 100x40 cm u visini očiju;
6. softboks 100x35 cm sa saćem;
7. softboks 80x80 cm.



# JA SAM COOLPIX, UVIJEK SA STILOM



**COOLPIX S3300**

- 16.0 MPix • 6x optički zum
- TFT LCD dijagonale 6,7 cm
- Smanjenje vibracija (Vibration Reduction)
- Pametni sistem za portrete



**COOLPIX L310**

- 14.1 MPix • 21x optički zum
- TFT LCD dijagonale 7,5 cm
- Širokokutni 25 mm
- 18 različitih scena snimanja



**COOLPIX S9300**

- 16.0 MPix • 18x optički zum
- TFT LCD dijagonale 7,5 cm
- 3D fotografiranje
- Širokokutni 25 mm • GPS

## fototeh

Fototeh d.o.o. • Karlovačka cesta 4J • 10020 Novi Zagreb  
Tel: 01 6196 609 • Fax: 01 6196 608 • E-mail: info@fototeh.hr

At the heart of the image



# ODELO čini čoveka

KONSTRUKCIJA FOTOGRAFSKE SLIKE

⊕ Vladimir Červenka

NAČIN NA KOJI SE ČOVEK OBLAČI GOVORI O NJEGOVOJ LIČNOSTI I KARAKTERNIM OSOBINAMA, PA ZBOG TOGA FOTOGRAF MORA DA VODI RAČUNA O SVAKOM DETALJU ODEVNIH I DRUGIH PREDMETA KOJE MODEL IMA NA SEBI

Prošlog puta bavili smo se s problematikom uređivanja spoljašnjeg izgleda ljudskih jedinki sa socijalnog i društvenog aspekta, ovoga puta obrađujemo istu temu s naglaskom na specifičnosti koje su u vezi s fotografijom. Govorićemo o retuširanju modela, o uređivanju i doterivanju odevnih predmeta i ostalim detaljima koji utiču na ljudsku spoljašnost, odnosno, o pripremama za snimanje dotičnog modela.

## Uniforma i "uniforma"

Slobodno možemo utvrditi da su sve ljudske zajednice na neki način uniformisane, kako uniformama u bukvalnom smislu reči (vojnici, policajci, poštari, vatrogasci, piloti i stjuardese, mornari...), tako i po sličnom načinu oblačenja ljudi koji pripadaju određenim društvenim, socijalnim i etničkim grupama i zajednicama, naročito ako se bave istom profesijom (političari, biznismeni, radnici, seljaci, intelektualci, sportisti, domaćice...), što umnogome olakšava da po odeći zaključimo o kakvoj se ličnosti radi ako posmatramo njegovu fotografiju. Način na koji se čovek oblači govori o njegovoj ličnosti i karakternim osobinama, pa zbog toga fotograf mora da vodi računa o svakom detalju odevnih i drugih predmeta koje model ima na sebi, pogotovu kod portretne fotografije, kako bi gledalac imao jasnu predstavu o ličnosti osobe koja se nalazi na fotografiji. Takođe, kod podele uloga figura na grupnim fotografijama, nije svejedno na koji način su obučeni nosioci glavnih i sporednih uloga. Pri tom, mora da vodi računa i o tome da uniformisana lica moraju biti obučena strogo po pravilima – svi vojnici imaju iste uniforme bez individualnih detalja, tako da ih možemo razliko-

vati samo po karakternim crtama lica i po ponašanju kada nisu u stroju. Civilni su više-manje "uniformisani" kada izvršavaju svoje profesionalne obaveze, ali imaju i mogućnost da svoju individualnost, za razliku od vojnika, naglase pojedinim odevnim detaljima, dok u privatnom okruženju, načinom oblačenja mogu da iskažu u potpunosti svoju individualnost.

Odevni predmeti imaju različitu namenu; u zavisnosti od prilika u kojima ih koristimo, odelo može biti svečano, za specijalne prilike, svakodnevno, radno, zaštitno, za rekreaciju, sport, odmor i tako dalje. Odeća precizira funkciju, profesiju i pripadnost određene jedinice u društvenoj zajednici. Promenom odeće možemo da izvršimo i promenu uloge jedinke, kako u stvarnom životu, tako i na fotografiji. Pomoću nje možemo da potisnemo ili naglasimo društvene i socijalne razlike među ljudima: školske uniforme brišu razlike među staležima i demokratski izjednačavaju učenike u razredu, dok „Armani“ odelo i radnički kombinezoni naglašavaju razliku u društvenom položaju jedinki koje ih nose. Poslovni ljudi nose "uštogljena" odelja, umetnici se oblače i nose ležerno, nekom odelo stoji kao natakuto, nekom kao saliveno.

## Odelo i kostim

Odevne predmete možemo podeliti u dve grupe, a u zavisnosti od njihove praktične namene. U prvu grupu svrstavamo svakodnevne odevne predmete koje svaki pojedinac oblači i bira po svom ukusu, u zavisnosti od godišnjeg doba, od društvenih događaja u kojima učestvuje, od sredine u kojoj namerava da se kreće i slično; sam odlučuje o tome koje odevne predmete će obući i koristiti u određenoj prilici, a u zavisnosti od svog ličnog opredeljenja, društvenog staleža kome pripada i od drugih činilaca koji proističu od primarne i sekundarne funkcije odeće o kojoj smo govorili prošli put.

GRUPNA FOTOGRAFIJA, AUTOR NEPOZNAT, PRVA POLOVINA 20. VEKA

Po sličnosti fizionomija možemo zaključiti da se radi o porodičnoj fotografiji – majke sa sinovima i kćerima; po uniformama – da su dvojica muškaraca oficiri srpske vojske, a po načinu na koji su obučeni svi ostali, da su pripadnici građanskog sloja. Muškarac sa šeširovom je skoro nesumnjivo po profesiji lekar – sudeći po torbi koju drži u levoj ruci. Ženska figura koja se nalazi levo na fotografiji je takođe uniformisana, ali kakvu uniformu nosi možemo saznati ako konsultujemo kostimografa ili drugog poznavaoa odevnih predmeta iz tog vremena.



GRUPNA FOTOGRAFIJA, AUTOR NEPOZNAT, POLOVINA 20. VEKA  
Tri devojkice na fotografiji po profesiji su kuvance, sudeći po radnim uniformama koje imaju na sebi – bele kecelje i bele kape. Muškarac je u svom civilnom svakodnevnom odelu, a četvrta devojkica (druga sa desne strane) je kostimirana, odnosno preobučena u muškarca.

Drugim rečima, svaki pojedinac sam kreira, sa manje ili više mašte i uspeha, sopstveni stil oblačenja i bira odelu kojom želi da se predstavi pristojno u određenom društvenom i radnom okruženju. U širem kontekstu, te odevne predmete, koje koristimo svakodnevno, nazivamo odelom ili odećom.

Drugo grupi pripadaju odevni predmeti za koje koristimo naziv *kostim*, a služe za preoblačenje, odnosno, za pretvaranje osobe u drugu ličnost. Koriste se pre svega u pozorištu i filmu i pomažu glumcima da odglume svoje uloge. Kostim je prilagođen istorijskoj epohi dela u kojem glumci glume, ličnosti koju predstavljaju, simboličkoj ulozi i vrsti dramskog dela – pozorišni, operni ili baletski komad. Kostim može da bude civilno odelo koje služi za spoljašnju karakterizaciju ličnosti koju glumac tumači, može da bude istorijski, uniforma ili proizvod modne fantazije, ali ga ne možemo upotrebljavati kao svakodnevni, praktični odevni predmet (u primarnoj funkcija odela), koji podleže trenutnom modnom ukusu, već samo kao rekvizit koji služi u određenom komadu. Učesnicima na kostimiranim zabavama (maskenbalima), paradama, karnevalima i paganskim svečanostima – maškarama poput poklada i sl., kostim omogućava da određena ličnost zameni privremeno svoj svakodnevni identitet s identitetom neke virtualne ličnosti iz bajki ili stvarne savremene ili istorijske slavne osobe koja je imala mnogo burnije i interesantnije životne doživljaje. Tipični balski kostimi koji se najčešće koriste jesu likovi iz renesansnog pozorišta: domino, Kolombina, Harlekin, Pierot, ali i ličnosti iz bajki, stripova i slično (razne mitske ličnosti, Pepeljuga, Betmen, Crnobradi gusar, Šerlok Holms...). Ako se glumac ili kostimirani pojedinac pojavi na ulici u pozorišnom ili balskom kostimu, izazvaće opšte interesovanje i čuđenje ostalih prolaznika, kod nekih će probuditi samo radoznalost i simpatiju, ali biće i komentara kao "iz kog je cirkusa pobegao".

## Pokrivalo za glavu: kapa, šapka, šešir, kruna

Kapa ili druga pokrivala za glavu nisu uvek obavezni, ali su bitan sastavni deo odeće. Andersenov kralj koji je išao go, odnosno u "nevidljivom" odelu, kroz masu svojih podanika ulivao je svima odgovarajući respekt zahvaljujući tome što je na glavi imao krunu. U sva-

kiodnevnoj uličnoj gužvi odmah možemo da uočimo, iako ne vidimo dobro, kako su prolaznici obučeni, ko je poštari, policajac, vatrogasac, gospodin, vojnik itd., zahvaljujući kapi ili šeširu, a šefa železničke stanice prepoznajemo zahvaljujući crvenoj šapki. Kao i odelo, ona ima primarnu, praktičnu funkciju: štiti glavu od nepovoljnih vremenskih uticaja i sekundarnu funkciju ukrasnog i atraktivnog modnog detalja. Budući da se nosi na glavi mnogo je uočljivija od ostalih delova

FOTOGRAFIJA, BRAČNOG PARA, AUTOR NEPOZNAT, PRVA POLOVINA 20. VEKA  
Žena je obučena u svoje svakodnevno, a muškarac u svoje radno odelo – pregaču koja štiti njegovu svakodnevnu odeću. Po alatu koji se nalazi u radionici možemo zaključiti da se bavi obradom drveta.



odeće i prema tome i mnogo aktivnija – kod međusobnog komuniciranja gledamo, pre svega, u lice sagovornika i, naravno, odmah primećujemo kapu, ako je on ima na glavi, dok na ostale odevne detalje obraćamo manju pažnju. Atraktivan šešir može da potisne lik svog nosioca i zato uvek moramo dobro da razmislimo o ulozi koju on može da odigra na konačnoj fotografiji. Kapa je i jedno od sredstava međusobne komunikacije: skidanjem upućujemo ili uzvraćamo pozdrav, izražavamo počast, poštovanje ili pokornost, dok neskidanjem izražavamo prkos ili nepoštovanje. Javne ličnosti se „izjednačavaju“ i solidarišu s radnicima kada ih posećuju na gradilištima - stavljajući zaštitni šlem na glavu, poštujući bezbednosne propise, iako ih čuvaju gorile i o njihovoj sigurnosti brinu svi ostali, tako da ni slučajno ne može da se desi da im padne cigla na glavu. Kapa može da promeni svoju prvobitnu funkciju; tako je šajkača – vojnička kapa – postala deo narodne nošnje koju i danas nose seljaci, a zadržali su je u civilnom životu kao simbol hrabrosti svojih predaka seljaka, ratnika iz Balkanskih ratova i Prvog svetskog rata.

## Odevni predmeti u funkciji rekvizita

Odevni predmeti imaju iste karakteristike kao i svi ostali rekviziti o kojima smo govorili ranije, i zato s njima manipulišemo kao sa svim elementima u predmetnom prostoru fotografije. Ako snimamo žive scene na ulici ili pozorišnu predstavu, koristimo postupke metode nalaženja i iščekivanja, zbog toga što ne možemo na drugi način da promenimo odeću koju nose prolaznici i glumci, bez obzira na to da li se radi o odelu ili kostimu. Ako nam odeća prolaznika ne odgovara, moramo da sačekamo da naiđe osoba koja je obučena prikladno, prema našoj zamisli, ili da pristupimo kombinovanoj metodi (nalaženja i aranžiranja) i da u dati ambijent smestimo statistu koga smo obukli u odgovarajuće odelo ili kostim, kako bi on odglumio slučajnog prolaznika. Mnogo veće mogućnosti nam pruža metod aranžiranja; osobu koju želimo da snimimo u studiju možemo da snimimo u njegovoj odeći uz manje ili veće intervencije na spoljašnjem izgledu ili da ga obučemo u kostim birajući odevne predmete po našem nahođenju. U tom slučaju, govorimo o fotografskom kostimu, koji se za te prilike obično ne šije posebno, kao u pozorištu ili na filmu, već se pozajmljuje iz njihovih fundusa.

Odevne predmete, čije je korišćenje isključivo privilegija čoveka (mada ponekad možemo da naidemo na psa u zimskom kaputiću ili cirkuskog majmuna u smokingu), koristimo pretežno u ulozi pomoćnih elemenata na fotografiji (osim u modnoj fotografiji), ali oni imaju istu osobinu kao i ljudska figura na fotografiji – da teže ka preuzimanju uloge glavnog ili, mnogo češće, smetajućeg elementa. U to se možemo uveriti svaki put kada poželimo da snimimo, na primer, ruševine nekog rimskog grada. Može nam se desiti da naidemo na osobu koja, obučena u uniformu, glumi rimskog legionara i lepo se uklapa u ambijent, a koja će za određenu nado-



### GLUMAC PETAR KRALJ U ULOZI MIHAJLA PUPINA, DRAMA "PUPINOVE ZVEZDE", TV NOVI SAD, 1979.

Fotografija sa kostimske probe na kojoj reditelj, kostimograf, šminker i ostali saradnici utvrđuju, pre početka snimanja, kako će izgledati kostimi, šminka i ostali detalji koje će glumci koristiti u toku snimanja TV inscenacije. Fotografije služe kao podsetnik garderoberima, šminkerima, frizerima i sekretaricama režije kako glumac treba da izgleda prilikom snimanja pojedinih scena, da ne bi slučajno izostao neki detalj kostima ili drugih predmeta koji su korišćeni u prethodnoj sceni.

knadu rado dozvoliti da je fotografišemo, ali mnogo je veća verovatnoća da ćemo naići na hordu turista čija "uniforma" (šortsevi, bermude, šarene majice, košulje, kape i "Nike" patike) uopšte ne liči na odevne predmete starih Rimljana, i nipošto ne odgovaraju datom ambijentu. Njih se možemo rešiti jedino metodom iščekivanja (da sačekamo odlazak na doručak, ručak ili večeru) ili da našu nameru ostvarimo u vansezoni kada se oni, poput ptica selica, vraćaju u svoja staništa.

**MASKEMBAL, AUTOR NEPOZNAT, PRVA POLOVINA 20. VEKA**  
Dve žene obučene u tipične raskošne balske kostime Harlekina i Kolombine, omiljenih likova na kostimiranim zabavama. Sa fotografije možemo da vidimo koliko su truda uložile u izradu kostima.



**PORTRET DVA PRIJATELJA, AUTOR NEPOZNAT, KRAJ PRVE POLOVINE 20. VEKA**  
Po šeretski nakrivljenim šeširima i pozama možemo zaključiti da su to dva prijatelja veseljaka, koji vole provod i boemski život, a pri tom, strogo vode računa o načinu oblačenja, jer je svaki detalj odevnih predmeta na svom mestu.

## Modna fotografija

Jedan od najatraktivnijih fotografskih žanrova, direktno povezan s odevnim predmetima, jeste modna fotografija. Ova fotografska disciplina bavi se reprodukcijom modnih kreacija koje u nekim slučajevima mogu da poprime osobine umetničkog dela, a sastavni je deo putujućeg modnog "cirkusa" čiji je cilj promovisanje robne marke, koja neposredno prodaje, ne samo konfekciju iste modne kuće na svim kontinentima, već i mnoštvo drugih proizvoda, kao što su: parfemi, cigarete, čokolade, budilnici, posteljina, dušeci, automobili itd. U suštini, radi se o informativno-emozivnoj dokumentarnoj fotografiji sa naglašenim estetskim i likovnim elementima, koja beleži prolazne modne inovacije. Modne revije neki put imaju elemente, uslovno rečeno, performansa i scenskog događaja, ali ipak, modna događanja i modna fotografija imaju, pre svega, komercijalnu funkciju. Na ovim fotografijama atraktivni i savršeni odevni predmeti nosioci su uloge glavnog sadržajnog elementa na fotografiji, dok sporednu ulogu tumače manekeni koji ih nose. Isto tako atraktivni i savršeni, ali fotograf mora da se potruži da potisne njihovu ličnost, jer u ovom slučaju oni tumače ulogu prelepih vešalica za odeću, a njihove ljudske karakterne osobine, osim lepote, potpuno su nebitne. Glavni efekat modnih fotografija postiže se posebnom atraktivnošću zasnovanoj na kontrastu koji se bazira na sučeljavanju dve savršene forme: lepote modne kreacije i lepote ljudskog tela, odnosno manekena. Modna fotografija mora da naglasi kroj, oblik, materijal, strukturu i boje modne kreacije, a ponekad i ambijent koji je tipičan za odevni predmet koji reklamira. Bitnu ulogu u modnoj fotografiji igraju i šminka, frizura i nakit koji modeli nose, o čemu ćemo govoriti u sledećem nastavku. ■

Predstavljamo uređaj koji se lako montira i vaše snimateljske veštine podiže na novi nivo. Brže, pametnije, SYMPLA!

## KOMPLEKSNO A JEDNOSTAVNO SYMPLA



reddot design award winner 2012



Lako montiranje i podešavanje kamere ili D-SLR fotoaparata.



Brzo reagovanje na kreativnu inspiraciju.



Snimanje iz bilo kog ugla i pod najtežim svetlosnim uslovima.

Ekskluzivni uvoznik i distributer: REFOT B, Pčinjska 17, www.refot.com

Prodajna mesta: BM Focus, Jurija Gagarina 149, lok 40, www.bmfoto.rs  
OnOff, Vuka Karadžića 7a, www.onoff.rs  
ZoomFoto, Krušedolska 3, www.zoomfoto.rs



**Manfrotto**  
Imagine More

# Unutrašnji nemir

✦ Fadil Šarki

ZAŠTO SE UČESTVUJE NA FOTOGRAFSKIM KONKURSIMA? ŠTA LJUDE IMPRESIONIRA DA ŠALJU FOTOGRAFIJE I ZA UČEŠĆE DAJU, ZA NAŠE PRILIKE, BASNOSLOVAN NOVAC?

Ma koliko se u poslednje vreme trudio da na sve ono što se događa sa fotografijom gledam očima optimiste, neki unutrašnji nemir govori mi suprotno. I kao što je davno veliki grčki mudrac ponavljao "znam da ništa ne znam", tako se i meni, iako sam prilično daleko od bilo kakvog mudraca, čini da što više tražim odgovor kuda ide fotografija, sve manje razumem. Da li je dobra fotografija u opasnosti, da li postaje sve "zarobljenija" i da li bi joj tekstovi koji su se pojavili u poslednjih nekoliko brojeva ovog časopisa mogli pomoći? Nije mi namera da otkrivam putokaze na stazama i bogazama kojima se kreće fotografska priča, ali mislim da je suština upravo tu negde, u tim tekstovima. Da li će te poruke stići do onih kojima su upućene? Sumnjam.

Nije potrebno biti posebno bistar i ne zapaziti jednu gotovo maničnu manifestaciju ljudskog duha, o kojoj piše Elizabet Gilbert, a koja se oslanja na ono viđenje koje Budisti zovu "majmunskim umom". Da je "većina humanoida opterećena mislima koje skaču s lijanu na lijanu, zastajući samo da se počesu, pljunu ili urliknu". Da li vas neko zaista sluša kada mu nešto govorite, ili je već svoju misao i pre bilo kakvog vašeg stava obesio na neku lijanu, čekajući samo da udahnute vazduh kako bi vam uskočio u reč.

Neposredan povod za moje javljanje zapravo je pismo kolega Milutinovića, fotografa koji su već duže vremena najuspešniji autori na fotografskom nebu Srbije, prema pravilima, bodovima i statistici FSS. Zvanično i regularno – nema šta, ima li se šta tome prigovoriti? Posle tog pisma, shvatio sam da ne mogu da budem samo čitalac, jer čutati znači da i sâm sedim u krilu onih koji fotografiju koriste kao paravan, dobrosmišljeni alibi da ostvare onaj primarni cilj – materijalnu dobit – a da učesnicima mnogobrojnih konkursa ponude medalje, diplome, pohvale, bodove, a sada i trake. (čekamo pertle, ešarpe, zastave, ukosnice, narukvice, podvezice...).

Od samog početka, veoma precizno i temeljno, krivce za većinu foto-konkursa koji se masovno organizuju, autori pisma pronalaze u organizatorima, a zatim i u asocijacijama i fotografskim savezima, koji tim organizatorima šakom i kapom daju patronate. Tačno, ali samo delimično. Moram da se pitam da li je to sve i ima li još nečije krivice u tom lavirintu, gde ima svega osim dobre fotografije. Pre ili kasnije, tu će se svi izgubiti, samo dok prođe opojna droga slave i dok se takvog načina zarade ne doseti još više njih, kada će po zakonima tržišta ponuda prevazići tražnju i tako sve stati. Mada, ne sumnjam da Bog-novac već nema neku novu i razradenu šemu koja po zakonima slobodnog (divljeg) i globalnog tržišta (a mi govorimo o umetnosti) čeka da zameni onu koja se potrošila.

Čitamo u pismu, između ostalog, kako "učesnici konkursa nisu doveli do ovakve situacije", kao i da bi "časopis fotografije trebalo da ohrabri učešće na kvalitetnim izložbama fotografija", da se organizuju "kvalitetni konkursi sa što manje ili bez opštih tema", i da svuda bude "razuman broj primljenih fotografija". I gle čuda, konačno neko priznaje da ima nekvalitetnih konkursa i predlaže razuman broj. Zbunjen sam do kraja. Šta ćemo sada sa bodovima koje su autori stekli na nekvalitetnim konkursima? Da li se oni računaju? Koliko vidim, po listi uspešnih autora FSS, računaju se, ali da li sada neko ima savesti i želju da ih se odrekne? Zašto se sada autori ograđuju od takvih konkursa, kada nijedan nisu propustili već nekoliko godina unazad. Na prste jedne ruke mogu se nabrojati kvalitetni konkursi koji nisu imali tri do četiri teme, gde nikad ne izostane legendarna "slobodna tema" – i crno-bela i u boji, gde iste fotografije mađioničarskim trikovima ne kruže, gde se ne žirira u rezoluciji 1.024 piksela na ko zna kako kalibriranim monitorima i LCD projektorima, gde se članovima žirija posle 5.000-te fotografije mozak ne pretvori u kašu, gde se naknadno ne izmišljaju dodatne nagrade, kao da onih 140 nije dovoljno, itd.

Autori pisma zaključuju kako se mnogi fotografi odriču mnogo čega, (ali ne i slave) šaljući svoje fotografije na konkurse. Naravno da svako ima pravo da sa svojim novcem radi šta hoće, i ima pravo da šalje fotografije kome i gde hoće, ali posle toga nema svako prava da nam deli

lekciju o nemoralnosti i krivici drugih, jer eto, ti drugi su to smislili, ne mi – mi smo samo učestvovali – a to što su to nekvalitetni konkursi, pa to nam niko nije rekao. U tome i jeste suština ove priče, kada ljubav i posvećenost zameni isključivo i samo strast za takmičenjem i osvajanjem nagrada. Neosporno je da su konkursi potrebni i poželjni, između ostalog i sa stanovišta edukacije, ali većini ovakvih konkursa niti je cilj, niti je njihovim organizatorima želja, da edukuju bilo koga. Jednostavno i bez okolišenja, istina je da se učestvovanjem na ovakvim događajima reč "edukacija" srozava na matematički zbir učesnika, gde će oni na kraju dobiti katalog na CD-u i naravno mnogo bodova za održavanje sujete i ega – ono što smo pogrešno počeli da zovemo "uspešan autor".

Ovaj časopis je skoro godinu dana organizovao veoma kvalitetne radionice na koje se prijavljivao sramotno mali broj fotografa. Nije ih bilo na radionicama, ali ih je bilo gotovo na svakom konkursu koji se masovno i planetarno množe poslednjih godina. Da li se odlaskom na neka dešavanja, učestvovanjem na mnogobrojnim fotoradionicama – tamo gde dobijate šansu da vaše fotografije komentarišu poznata imena iz sveta fotografije – vaša svest više budi i postaje radoznala? Po svemu sudeći, ovo mnogima ne pada na pamet, jer osnovni cilj je skupiti što više bodova, i stići do mesta broj jedan, i da to bude zapisano. A o fotografiji ćemo lako.

Jedne godine sam i sâm učestvovao u toj trci za najuspešnijeg autora, misleći kako mi nekoliko nagrada, pohvala i gomila primljenih fotografija na konkursima u Srbiji daju pravo za to, i to je bila moja najuspešnija godina. Završio sam tamo negde na 15. mestu. Shvatio sam "tajnu" kako sve može da bude drugačije i uspešnije, ali odustao sam, i ne šaljem više fotografije skoro ni na jedan konkurs, jer se zaista sve svodi, kako je i napisao kolega Živković, na reciprocitet novca i "uspeha". Na žalost, milion puta sam se uverio u pravilo koje je tako snažno prisutno na ovom našem prostoru: "što su činjenice jače, to gore po njih".

Pravila FIAP-a i ostalih foto-asocijacija nijednog fotografa ne obavezuju ni na šta. Da li bi takvi konkursi zaživeli i pored patronata FIAP-a i FSS-a, i pored toliko drugih raznih foto-asocijacija, da smo im mi fotografi, ovakvi kakvi smo (najčešće fotoamateri), svesni svih posledica koje će ostaviti na fotografiju, jednostavno okrenuli leđa i rekli ne, ne pristajemo! Slaćemo fotografije samo na kvalitetne konkurse, a njih još ima. Vidim da to godinama skoro nikome ne pada na pamet. Verovatno su fotografi sa hiljadama skupljenih bodova ponosni na taj svoj uspeh. U tom slučaju, mi se definitivno nalazimo na dva suprotna pola kada je u pitanju fotografija. Uprkos autoritetu FIAP-a, FSS-a i ostalih organizacija i njihovim deplasiranim pravilima i devalviranim bodovima.

"Jer kakva je korist čoveku ako sav svet zadobije, a duši svojoj naudi" – Jevandjelje po Mateju 16, 26. ■

# Diplomci sa "primenjene"

OSVRTI

IZLOŽBA DIPLOMACA ČETVIRTE GODINE "MODULA" FOTOGRAFIJE FAKULTETA PRIMENJENIH UMETNOSTI U BEOGRADU POKAZUJE VELIKI UTICAJ SREDINE NA MLADE AUTORE, ALI POSTAVLJA I PITANJE NJIHOVE SPREMNOSTI ZA IZLAZAK NA KONKURENTNO TRŽIŠTE ✦ Darko Stanimirović

Motivi su, sasvim očekivano, vrlo raznoliki – od dokumentarne do mode i nečega što je na granici primenjene i umetničke fotografije – a većina ima jednu zajedničku nit, koja nije vezana samo za fotografiju iz studentskih dana, već i za veliki deo današnje fotografije uopšte. Egzotični motivi koji lako zalaze u polje klišeja: dokumentarna fotografija se bavi nasiljem ili nekom marginalizovanom grupom ljudi, moda uvek kontradiktorna, sa mnogo šarene post-produkcije, socijalno angažovana fotografija koja se bavi toliko širokim problemima da potpuno gubi fokus... U tome se najpre može videti izuzetno veliki uticaj okoline, ali to i nije tako čudno za studentske dane, jer u cilju dokazivanja pred javnošću – koja ima (pre)velika očekivanja od nove generacije fotografa – mnogi se, svesno ili ne, koriste popularnim motivima i tehnikama, koji su već negde prepoznati kao "dobri".

Međutim, ne bi bilo fer uzeti tako nešto za zlo. Uostalom, kao što Sveta Dragović piše u svom tekstu o originalnosti, postoje dva načina da uspešno plasirate proizvod: da budete novi ili da budete bolji. Teško je danas biti nov – malo toga se može pohvaliti potpunom originalnošću – ali nažalost, dobar deo fotografija sa izložbe jednostavno nije ni tehnički kvalitetan, a svakako nije bolji od onoga što se trenutno nudi na tržištu na koje studenti izlaze. Međutim, kao i uvek, ima onih koji se izdvajaju, ili su makar na dobrom putu.

Jelena Nišić je izložila seriju lepih, i tehnički dosta dobrih modnih portreta; Marija Radosavljević se potrudila da, u neobičnim "pustinjskim" pejzažima, fotografiše devojkicu u ogromnim, improvizovanim haljinama, što izgleda dosta zanimljivo, a Elena Mrkaja je bila dosta uspešna u stvaranju glamuroznog ženskog portreta. Sanja Radovanović se hrabro odlučila da fotografiše huligane, ali nije ušla "ispod površine" koja nam je svima već dobro poznata. Nemanja Maraš, čija se postavka posebno ističe kvalitetom opreme i prezentacije, odlučio se da obradi temu seksualnosti i društvenih stereotipa, mada fotografije nisu dovoljno jasne, a za takvu osetljivu temu bi morale biti.

Po završetku studija, diplomce čekaju mnogi izazovi. Tržište je izuzetno zasićeno, a borba sa jeftinom konkurencijom nije ni malo laka. Za početak, moraćete se mnogo više potruditi oko kompletne produkcije fotografija, ali i isto toliko važne lične prezentacije, jer je realnost prilično surova: najpotrebniji su oni koji mogu dati tehnički vrhunske fotografije, pa tek onda oni koji su pored toga i kreativni.

Za diplomu niko i ne pita. ■



Postavka fotografija Nemanje Maraša

POTREBNO JE JOŠ TRUDA ULOŽITI KAKO BI DIPLOMCI IMALI VEĆE ŠANSE NA MALOM I ZASIĆENOM TRŽIŠTU

**FOTOVIDEO SVET**

Dobanovacka 56, 11080 Beograd-Zemun • Tel/fax: +381 11 373 9434; +381 11 373 9449 • Mob: +381 63 305 931; +381 63 471 356 • E-mail: fotovideosvet@gmail.com

BATERIJE, PUNJAČI, FILTERI, DODATNA OPREMA

www.fotovideosvet.rs

# Promenite naviku CROP

Zoran Imširagić

VEROVATNO NAJVEĆA NOVINA U PHOTOSHOPU CS6 JESTE ALATKA ZA ISECANJE (CROP TOOL) KOJA JE POTPUNO PROMENILA NAČIN RADA. DA LI JE NOVITET VREDAN PROMENE NAVIKE?

## "BOL" PROMENE NAVIKA

Godinama obučavam profesionalne korisnike u grafičkoj i izdavačkoj industriji i gotovo uvek se događa da mnogi od njih ne koriste nove opcije ili koriste program na nivou nekog drugog u kojem su nekada radili (npr. u InDesignu kao u QuarkXPressu). Često srećem korisnike čije su firme odvojile novac za legalnu verziju softvera poslednje generacije, a zaposleni u tim programima koriste opcije iz prethodnih verzija. Ponekad proizvođač promeni neku opciju, pa su korisnici primorani da je upotrebljavaju, i onda me pitaju kako da je isključe i vrate na staru (!?). "Bol" promene navike i lenjost čest su razlog iz koga se neki program ne koristi punim kapacitetom. Da bi ublažili taj "bol", proizvođači softvera ponekad povlađuju korisnicima koji su navikli na set prečica (shortcut keys) u nekom programu tako što im nude da koriste isti set u njihovom, što umnogome redukuje efektivnost rada. U karijeri sam više puta morao da prelazim sa jednog alata na drugi, i da se suočim s "bolom" koji prouzrokuje promenu. Slično onome kada odemo kod zubara, gde moramo da istrimo zarad dugotrajnog boljitka, tako sam i u tim prilikama prihvatao "bol" promene i za vrlo kratko vreme uživao u blagodatima opcija koje je nov program nudio. Da stvar bude interesantnija, ako redovno pratite promene koje nove verzije donose, pomenući "bol" nestane i pretvori se u zabavu i radosno iščekivanje.

Godinama se baveći beta testiranjem i prezentacijom softvera kompanije "Adobe", imam priliku da se vrlo rano upoznam s promenama koje donosi nova verzija, kao i da razumem logiku koja stoji iza njih. Bar kada je "Adobe" u pitanju, svaka promena napravljena je u saradnji s velikim brojem korisnika i prema njihovim potrebama. Zato, kada se nešto novo pojavi u programu koji koristite, izadite iz svog sistema razmišljanja i pronađite logiku koja stoji iza promene koja je napravljena.



## PREDNOSTI

- Prirodniji način rada
- Nedestruktivno isecanje
- Alatka za isecanje u perspektivi
- Lako isecanje prema selekciji
- Mogućnost izbora standardnih veličina isecanja
- Čuvanje uobičajenih veličina isecanja

## MANE

- Promena navike i ustaljenog načina razmišljanja

Nov sistem rada gde je kadar fiksiran u sredini ekrana, a slika se pomera.

NOVI SISTEM RADA

## Pozicioniranje kadra

Od prve verzije Photoshopa, alat za isecanje (Crop tool) radi uglavnom na isti način. Iako je tokom vremena bilo nekih modifikacija, sâm način pravljenja područja isecanja, njegovo pozicioniranje i rotiranje nisu se menjali. Sada, sa trinaestom verzijom (CS6) sve ovo doživelo je promenu. Još od prve verzije programa postoji opcija da korisnik odabranom alatkom za isecanje može da iscrta pravougaonu površinu željenog kadra. Sada, čim se aktivira alatka, na slici se pojavljuju ugaona i središnja polja za promenu, čijim pomeranjem može da se obavi kadriranje. Alatka takođe nudi i stari način: da korisnik pomoću miša razvlačenjem područja obeleži kadar. Koji god način da se primeni, desiće se nešto

što je drugačije od dosadašnjeg načina rada – područje isecanja (kadar) biće centrirano na ekranu, a slika će se pomerati, za razliku od starog sistema gde je bilo obrnuto – slika je bila statična, a kadar se pomerao. Ovaj nov sistem je mnogo prirodniji, jer korisnika zanima kadar koji želi da izdvoji, a ne ostatak – koji želi da ukloni. Ovakav sistem prvo sam video u Lightroomu (koji ga ima od prve verzije) i odmah sam se zapitao zašto to ne napravite u Photoshopu, jer je zgodniji za rad. Slična je stvar i s rotiranjem slike gde se ona okreće dok je kadar fiksiran, što je u skladu s novom filozofijom. Moj savet bi bio da na nekoliko slika isprobate ovaj sistem i više nećete poželeti da se vratite na stari.

## ISECANJE BEZ DESTRUKCIJE

Poznato je da sam pobornik nedestruktivnih metoda rada u Photoshopu, što je, opet, u skladu s mnogim novitetima koje je ovaj program doneo u nekoliko poslednjih verzija, pa me je mogućnost da posle kadriranja ostatak slike ne bude trajno obrisano, vrlo obradovala. Na kontrolnom panelu nalazi se polje za obeležavanje (Check box) pored kojeg piše "Delete Cropped Pixels", pa ako je obeleženo, onda će višak biti obrisano, a ako nije, biće sačuvano. Ako se korisnik odluči da ne obriše odsečeni deo, takvu sliku može da sačuva samo kao PSD ili TIFF. U mnogim slučajevima "višak" nije potreban i treba ga trajno ukloniti, jer je fajl manji, ali dobro je da ova opcija postoji jer omogućava laku naknadnu promenu.

Delete Cropped Pixels

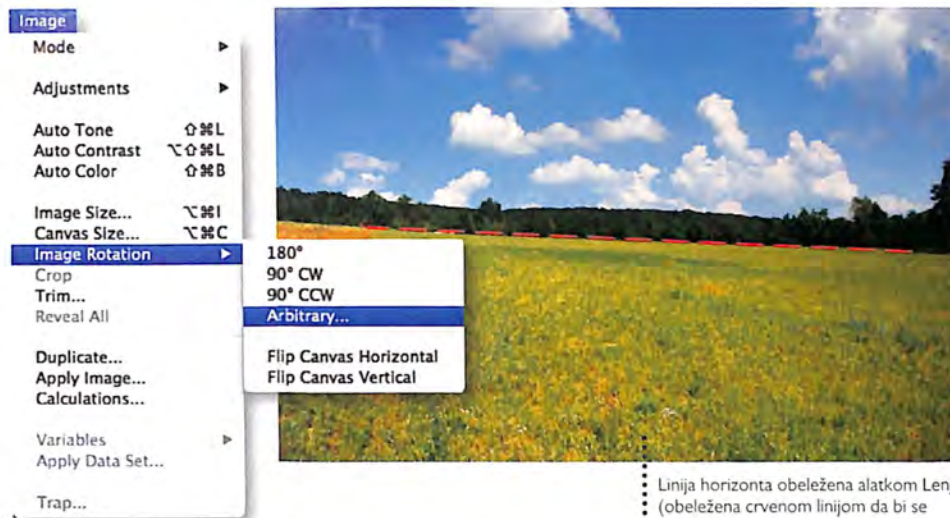

Linija horizonta obeležena alatkom Lenjir (obeležena crvenom linijom da bi se lakše videla).

## Ispravljanje horizonta

Iako danas sve veći broj fotoaparata ima virtuelni horizont, često se dešava da na fotografijama horizontalne linije baš to i nisu. Photoshop odavno ima neka rešenja za ovaj problem, kojima se mogao ispraviti horizont. Rešenje da se kadar rotira Crop alatkom neću uzeti u razmatranje jer taj način ume da bude prilično neprecizan i spor. Prvo rešenje koje korisnici mogu da upotrebe od davnih verzija jeste da se alatkom Lenjir (Ruler tool) povuče linija koja je paralelna s horizontom koji treba ispraviti, pa da se, zatim, iz menija Image\Image Rotation izabere opcija Arbitrary u kojoj će se pojaviti tačna vrednost za koju treba zarotirati sliku. Zapravo, sve što je korisnik morao da uradi jeste da klikne na OK i slika će biti rotirana za zadati ugao i horizont će biti ispravljen. Posle toga sledi proces prekadriranja kako bi se uklonila (obično) bela pozadina. Verzija CS5 donela je malo poboljšanje tako što je posle povlačenja odgovarajuće linije alatkom Lenjir bilo dovoljno kliknuti na dugme "Straighten", koje se nalazilo na kontrolnom panelu. Ovo dugme je, u suštini, pokretalo akciju koja je radila rotaciju i isecanje. Photoshop CS6 je

uvođenjem celog mehanizma u okvir alatke za isecanje konačno rešio i ovo pitanje kako treba. Sistem radi odlično i tačno onako kako treba. Kada je izabrana alatka za isecanje, sa kontrolnog panela treba kliknuti na dugme Straighten i povući liniju paralelnu iskrivljenom horizontu. Kada se otpusti taster miša, sve se dešava automatski – slika biva rotirana tako da je horizont ravan, područje za isecanje postavlja se tako da je fotografija prekadrirana, tj. da nema belih delova. Ono što ovaj mehanizam čini drugačijim i boljim od onog u verziji CS5 jeste činjenica da je sve integrisano u Crop alat i da ne iseca automatski ostatak slike, već predlaže kadar, a na korisniku je da taj predlog prihvati ili napravi novi.

VERZIJA CS5 DONELA JE DUGME STRAIGHTEN KOJE JE SAMO POKRETALE AKCIJU IZ DVA KORAKA, ŠTO SE JASNO VIDI IZ HISTORY ZAPISA

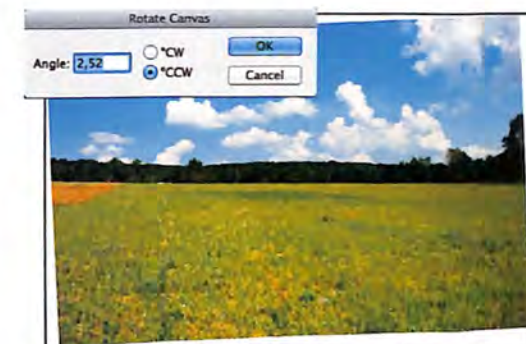

Horizont ispravljen uz pomoć opcije Rotate\Arbitrary.



Ispravljanje horizonta u verziji CS6 uz pomoć Crop tool opcije Straighten.



Konačan rezultat posle upotrebe alatke Crop

## ISECANJE PO MERI

Do sada su korisnici mogli da definišu dimenzije i rezoluciju isecanja, što je za određene slučajeve tražilo da se neki zahtevi preračunavaju digitronom, pa da se dobijene vrednosti upišu u odgovarajuća polja. Sada su programeri dodali padajući meni s brojnim opcijama za podešavanje. Nude se razni predefinisani odnosi, prilagođeni različitim standardnim veličinama (video, fotografije...), kao i mogućnost da slika bude prekadrirana u svom izvornom odnosu.

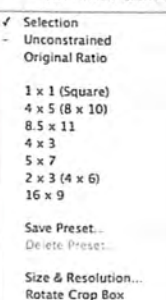

Isecanje prema selekciji sada je pojednostavljeno: napravi se selekcija i izabere Crop tool i posao je gotov! Korisnik može i da sačuva dimenzije koje često koristi i da ih kasnije izabere iz istog menija.

## Ispravljanje perspektive isecanjem

Pored standardne alatke za isecanje, postoji i alatka za isecanje u perspektivi. Ona obeležava područje za isecanje tako što se razvuče specijalna mreža koja odgovara perspektivnom iskrivljenju, na osnovu koje se pri isecanju automatski ispravlja perspektiva. Ranije je

bilo potrebno napraviti selekciju, pa ispraviti perspektivu uz pomoć Perspective opcije u stavci Transform iz menija Edit, pa tek onda odseći višak. Nova Perspective Crop tool alatka sve to uradi u jednom prolazu. ■



Fotografija snimljena u perspektivi.



Perspektiva ispravljena uz pomoć Perspective Crop alatke



PAUL STRAND, "Porodica", Luzara, Italija, (1953)

govor fotografije

# Portret porodice

VIŠE PUTA ČULI SMO IZJAVU DA FOTOGRAFIJA "GOVORI" VIŠE OD HILJADU REČI. ZA MNOGE, TO JE I GLAVNI MOTIV DA SE UPUSTE U ISTRAŽIVANJE FOTOGRAFIJE, NE BI LI SAMI OTKRILI U ČEMU LEŽI MOĆ FOTOGRAFSKE SLIKE

✦ Ivana Tomanović

**S**uštinska razlika između fotografske i klasične slike jeste u tome što prva ima tendenciju da predstavlja (podražava) realnost, dok je druga potpuno rasterećena tog bremena – dakle slobodna. Fotografija odavno više nije sredstvo momentalnog preslikavanja stvarnosti, ona to nikada nije ni bila jer prosto izdvajanje (kadriranje) neke scene iz realnosti koja nas okružuje, čini da gubi na svojoj objektivnosti. Neko je, svakako, morao da odredi taj kadar (fotograf), a to je već subjektivan pogled!

Kako onda fotografiju doživljavamo tako "realno", zašto joj verujemo? U seriji članaka pod nazivom "Govor fotografije", pokušaću da odgovorim na to pitanje analizom nekih od najpoznatijih fotografija, koje su s vremenom postale ikone fotografije i samim tim duboko su usadene u naše sećanje i utiču na našu percepciju.

## Da bi govorila mora da ima jezik

Ljudi komuniciraju na različitim nivoima i na različite načine: putem slova, slike, znakova, simbola, radio-talasa, elektromagnetnih talasa, telepatijom, dodiranjem, zvukom... Jedan od najrasprostranjenijih i najuniverzalnijih načina jeste putem slike. Njena suštinska prednost je što je razumeju skoro svi. Namerno kažem "skoro" svi, jer to zavisi od istorijskih, kulturoloških, geografskih i socijalnih uslova u kojima gledalac živi.

Ipak, njena univerzalnost je neosporna i to zbog vizuelnog jezika koji koristi. On je zajednički za sve vrste dvodimenzionalnih umetnosti s tim što fotografija najčešće koristi nama poznate elemente iz realnosti, s kojima se lako identifikujemo.

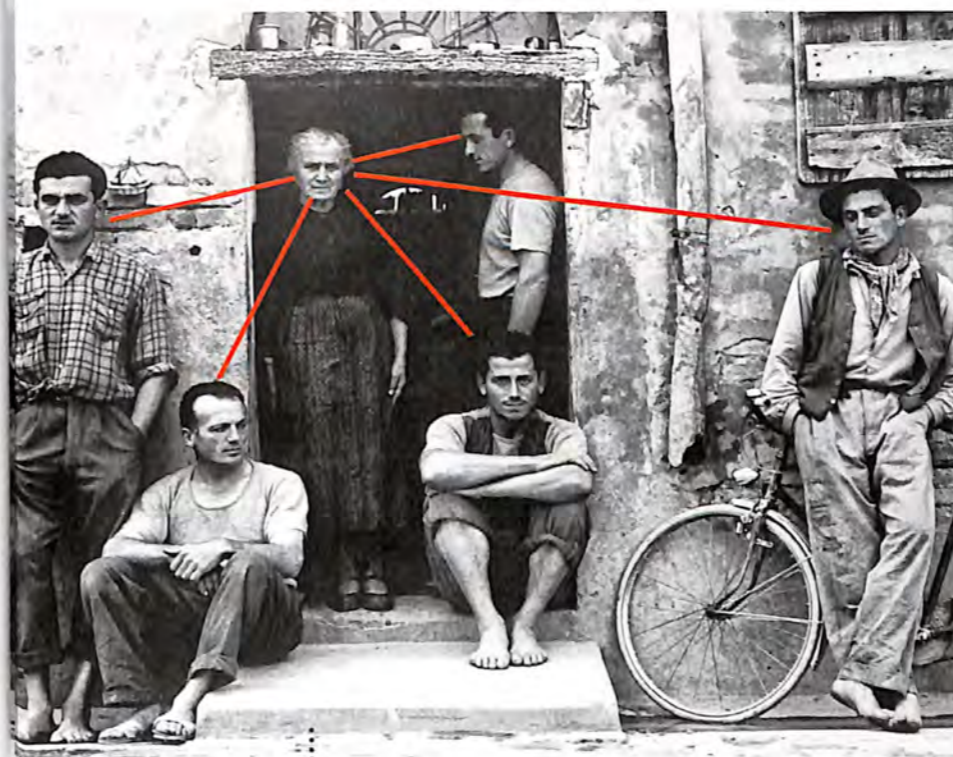

Crvene linije jasno pokazuju vezu svih muških likova sa ženskim – sinova s majkom. Iako nije postavljena u centar kadra, ona ima centralnu ulogu, pre svega s psihološkog aspekta, iako vizuelno nije najistaknutiji lik. U stvari, Paul Strand ostavio je svakom gledaocu ponaosob da izabere svog "glavnog lika".

Hajde da analiziramo najpoznatiju fotografiju čuvenog američkog fotografa Pola Stranda (Paul Strand, 1890 – 1976, Njujork) pod nazivom "Porodica". Fotografija je snimljena u Italiji, 1953. godine. U pitanju je, svakako, dokumentarna fotografija, mada ima elemente aranžirane fotografije, jer su njeni akteri pažljivo raspoređeni po celom formatu fotografije. Da li je fotograf našao neke od njih u toj pozi ili ih je sve rasporedio po svom nahođenju, za čitanje ove fotografije nije ni važno. Glavni aspekt ove fotografije jeste da nosi simboliku. Ona je simbol posleratne porodice sa svom težinom i neizvesnošću koju ta činjenica nosi.

Da je reč o porodici saznajemo iz naziva fotografije, ali naslućujemo i bez toga. Jedino šta može da nas zbuni jeste odsustvo glave kuće – oca. Njegovu ulogu preuzela je majka, koja poput senke obavija sve muškarce na fotografiji, njene sinove, verovatno.

## Šta doprinosi realnosti scene koju gledamo?

Pre svega mnoštvo detalja koji govore o njihovom životu prikazanih kroz teksturu. Ona nam daje informaciju da je kuća stara i trošna, njihova odeća je ista takva. Nijedan muškarac nema cipele (samo jedan nosi papuče), što može da znači dve stvari: da su siromašni i cipele nose samo u svečanim prilikama, kao i to da nemaju posla. Tri muškarca drže ruke u džepovima, a dvojica ih drže prekrštene. Sve to potvrđuje malopredajnu tezu da nemaju posla, a njihov socijalni status potvrđuje i bicikl naslonjen na zid, kao jedino prevozno sredstvo porodice. Njihova indiferentna lica, čak i nezainteresovanost, nagoveštavaju moguću rezigniranost u odnosu na fotografa.

Unutrašnjost kuće ne vidimo – nije ni bitno jer je slična spoljašnjosti. Pored majke, u vratima stoji verovatno najstariji sin, koji je preuzeo ulogu oca (možda poginulog u ratu).

Prezicna kompozicija organizovana je po uzoru na klasičnu umetnost s piramidalnom strukturom u kojoj su sve figure u relaciji s glavnom figurom, u ovom slučaju majkom. Ona je izdvojena centralnim položajem u kadru, ali i time što je postavljena unutar velikog crnog pravougelnika, koji deluje kao snažan kontrast u odnosu na jako izraženu teksturu i formu kuće i likova muškaraca.

Sve nabrojano saznali smo iz vizuelnih elemenata fotografije koje je autor pažljivo izabrao i upotrebio. Pored konkretnih saznanja, oni su važan činilac u razumevanju i kontekstualnom percipiranju fotografije koja donosi i mnoga pitanja.

S kakvom namerom je fotograf snimio ovu fotografiju? Da li je on samo zabeležio refleksiju realnosti, ili ju je upotrebio da bi ukazao na teško stanje i uslove života koje je rat ostavio u razrušenju i siromašnoj Italiji, i ne samo u Italiji već i celoj Evropi? Da li je autor želeo da ukaže na važnost i snagu porodice u očuvanju jednog društva uopšte, jer ova porodica se nesumnjivo drži zajedno. Da li je nagovestio matrijarhat i dominaciju žena u budućnosti? Kako se ova fotografija "čita" danas, a kako u vreme kada je snimljena?

Univerzalnost i simbolika Strandove fotografije učinili su da traje u vremenu i dobija nova značenja i nivoe interpretacije. U isto vreme ona je snažan istorijski dokument o jednom vremenu naše, ne tako davne, prošlosti. ■

**ZOOM FOTO**  
www.zoomfoto.rs

Beograd, Krušedolska 3; Tel: 011 / 414 6042  
E-mail: info@zoomfoto.rs;

### Sony NEX-C3K



& objektiv 18-55 mm  
+ Transcend SD 16GB Class 10  
+ Lowepro Compact Courier 80

>> CMOS senzor od 16,2 MPix  
>> BIONZ procesor  
>> Stabilizacija slike >> LCD displej od 3 inča  
>> SD/SDHC/SDXC/MS pro duo

**SUPER cena: 57.990 din**

### Olympus E-PM1



& objektiv 14-42 mm  
+ Transcend SD 8GB Class 10  
+ Manfrotto stativ MP1-C01

>> CMOS senzor od 12,3 MPix  
>> LCD displej od 3 inča sa 460.000 tačaka  
>> Full HD video sa stereo zvukom

**SUPER cena: 47.990 din**

### Panasonic DMC-G3



& objektiv 14-42 mm  
+ Sandisk SD 32GB Ultra II 30mb/s class 10  
+ Lowepro Quick Case 100

>> CMOS senzor od 15,8 MPix  
>> Polkretan LCD displej od 3 inča  
>> Manualna podešavanja  
>> Full HD video sa stereo zvukom

**SUPER cena: 65.990 din**

**SIGMA**

Sigma 70-200 mm  
f/2.8 EX DG OS HSM



**cena: 159.490 din**

Sigma 24-70 mm  
f/2.8 EX DG HSM



**cena: 109.490 din**



© MARIJANA GLIGIĆ,  
inspirisana slikama  
Tamare Lempicki  
(Tamara de Lempicka)

MARIJANA GLIGIĆ

# Razumeti modu



© MARIJANA GLIGIĆ, kampanja za hrvatski modni brend Madame Demode, snimljena u okviru radionice sa Daglasom Fridmanom (Photodays – Rovinj)

NA NAŠOJ MODNOJ FOTOGRAFSKOJ SCENI POLAKO SE SMENJUJU GENERACIJE, MLADI FOTOGRAFI DOBIJAJU PRILIKU DA PREDSTAVE IDEJE U MODNIM ČASOPISIMA ILI RADEĆI KONKRETNE POSLOVE ZA DIZAJNERE. JEDNA OD NJIH JE I MARIJANA GLIGIĆ, KOJA DIZAJNIRA ODEĆU I KREIRA SVE ŠTO JE POTREBNO ZA DOBRU MODNU FOTOGRAFIJU

✦ Ivana Tomanović

JEDNAKO JE VAŽAN DEO PRIPREME I INSPIRACIJE ZA FOTOGRAFISANJE, ALI I NAKNADNA OBRADA KOJA JOJ OMOGUĆAVA, DA UKLAPA I DODAJE SVE ONE ELEMENTE KOJE NE MOŽE DA SNIMI, A DEO SU UNAPRED OSMIŠLJENE IDEJE

**M**arijana Gligić pristupa modi i modnoj fotografiji na savremen način, a to znači da je poznaje skoro iz svih uglova. Za dobru modnu fotografiju, kako sama kaže, najvažnije je da razumete modu. Rodena je 1987. godine u Beogradu, a studirala je grafički dizajn na Višoj politehničkoj školi, gde je i počela da se bavi fotografijom.

Paralelno je dizajnirala odeću za svoj modni brend Lily Lohe, na svojim snimanjima bila je i stilista i šminker, dok znanje iz grafičkog dizajna koristi za obradu fotografija. Na ovaj način sagledava modu iz svih uglova, razumevajući proces stvaranja modnog stila i njegove prezentacije u medijima. Šarena laža zvana moda za

Marijanu je nepregledno polje istraživanja i kreativnih mogućnosti. Taj površni svet prepun laži, sujete i maske, za nju je odraz dekadencije – mogućnost za putovanje u novo, nemoguće i nestvarno. To je svet u kome su mašta, strast i želja izmešane i čine plodno tle za kreativnost svake vrste.

Potvrdu za svoj rad Marijana je već dobila na puno mesta, počevši od fotografija objavljenih u brojnim časopisima u Evropi i kod nas, učestvovanja na konkursima, izložbama, seminarima, festivalima. Jedna od njenih zapaženih serija fotografija snimljena je u saradnji sa profesionalnim frizerom "Šišalicom", za njujorski modni brend "Manic Panic", koji proizvodi farbe za kosu netipičnih boja.



© MARIJANA GLIGIĆ, projekat "RED", u saradnji sa frizerom Milicom Šišalicom



© MARIJANA GLIGIĆ, "Atomic Turquoise", serija fotografija za njujorski modni brend "Manic Panic"



© MARIJANA GLIGIĆ, Duality (privatan projekat) ; © MARIJANA GLIGIĆ, iz serije fotografija "Cotton Pink"



Nedavno se oprobala i u prezentaciji muške mode radeći fotografije za modnu dizajnerku Tatjanu Tatalović, čija je kolekcija inspirisana Njujorkom. Marijana Gligić svoje fotografije često kreira u formi kolaža, a umesto makaza koristi Photoshop. Kaže da joj je jednako važan deo pripreme i inspiracije za fotografisanje, ali isto tako i obrada fotografije koja joj omogućava ne samo da poboljša svoje fotografije, već i da uklapa i dodaje sve one elemente koje ne može da snimi, a deo su njene unapred osmišljene ideje.

Tako je nastala i poslednja serija fotografija, snimljena za časopis *FAAR*, inspirisana slikama čuvene Tamare Lempicki. Dve fotografije iz ove serije bile su i deo interaktivne instalacije "Visions Couture" u robnim kućama Le Printemps u Parizu, čiji je kustos bio čuveni modni fotograf Nik Najt (Nick Knight).

Marijana intenzivno radi na sopstvenoj edukaciji, pa je tako dva puta učestvovala na modnim radionicama na Photodays festivalu u Rovinju, volontirala na manifestaciji Belgrade Design Week, učestvovala na seminaru u okviru konferencije "Dizajner: Autor ili univerzalni vojnik". Već ima i iskustvo predavača jer je na IT Akademiji predavala digitalnu fotografiju.

Za sada, kako kaže, dobro "pliva" u zahtevnom i sujetnom svetu mode, iako su pravi izazovi tek pred njom. Želela bi da na našem tržištu postoji više prostora i razumevanja za iskorake iz prekomercijalizovanih modnih fotografija i nada se da će nova generacija fotografa, kojoj i sama pripada, doneti duh dekadencije koji je oduvek bio ta magična i privlačna strana modne fantazije. ■



© MARIJANA GLIGIĆ, iz serije fotografija "Cotton Pink"



© MARIJANA GLIGIĆ, "Electric Yellow", u saradnji sa frizerom Milicom Šišalicom



© MARIJANA GLIGIĆ, kampanja za hrvatski modni brend Madame Demode, snimljena u okviru radionice sa Daglasom Fridmanom (Photodays - Rovinj)



# FOTO četvrti maraton NS

✦ Jelena Ačanski

TOKOM JUNA, U NOVOM SADU ODRŽANA JE SERIJA FOTO-RADIONICA, KAO PRIPREMA ZA 4. FOTOMARATON, U ORGANIZACIJI AGENCIJE "ASPECT". RADIONICE SU VODILI: IVANA TOMANOVIĆ – PORTRET, SRĐAN KALINIĆ – MODNA FOTOGRAFIJA I MILAN ŽIVKOVIĆ – AKT

Lice grada definišu lica grada, privatne prostore koje kriju u sebi neprestano dele sa gradom i tako razvijaju život, upotpunjuju duh i boje energiju. Mogućnost transformisanja energije ljudi u energiju grada iskoristićemo kao pristup ka uspavanim delovima gradskog tkiva, kako bi još koliko danas počeli da kreiramo Novi Sad sutra.

U cilju otkrivanja potencijala postojećeg-izgrađenog-neoživljenog prostora, njegovog uobličavanja, kreiranja duha istog, podsećamo na celu lepezu mogućnosti reanimacije prostora, koji, duboko utkani u gradskom tkivu, šire sliku grada i upotpunjuju njegov duh. Stoga, odabrane lokacije na mapi ovogodišnjeg Fotomaratonu biće dugo zapušteni prostori koji čine novosadsko jezgro. Postavljanjem seta na svaku od lokacija, tj. uvođenjem modela u napušten prostor započinemo proces reanimacije, koji će fotomaratonci ovekovečiti.

Radionice su organizovane sa ciljem unapređenja fotografskog znanja, ali i kao svojevrsna priprema za manifestaciju, jer su obradene teme istovremeno i teme setova na Fotomaratonu. Rad je organizovan u malim i srednjim grupama, sa akcentom na razvijanje praktičnih znanja i angažovanje svih polaznika, što omogućava kvalitetno prilagođavanje pojedinačnim potrebama fotografa. Za svaku od radionica je vladalo izuzetno interesovanje, a značajan broj fotografa je učestvovao čak na sve tri radionice. Vrsni predavači, ali i različiti koncepti radionica, izazvali su sjajne reakcije i komentare polaznika. Prema rečima Tihomira Lačarca, umetničkog direktora Aspect agencije "očigledno je da postoji veliko interesovanje za ovakav vid rada i učenja među fotografima i da se fotografija, kao umetnička ali i primenjena disciplina, razvija iz dana u dan."



## Radionica PORTRET

Serijska foto radionica je otvorena predavanjem na temu portret, a radionicu je vodila Ivana Tomanović – profesor na Akademiji umetnosti u Novom Sadu. Radionica je bila organizovana u 3 celine: teorijski deo, upoznavanje sa svetlosnom postavkom i praktični rad na setu i terenu. Radionica je započela uvodnim predavanjem o portretu u fotografiji, kao i osnovnim aspektima snimanja portreta: dokumentarni, studijski, glamur, psihološki, tipski, simbolični... s ukazivanjem na suštinske razlike u njihovom značenju ali i načinu vizuelnog prikazivanja.



✦ Andrej Hici



✦ Ivana Tomanović demonstrira upotrebu studijske rasvete.

Predavanje je pratila projekcija primera fotografija iz istorije, ali i savremene fotografije. Analizom ovih primera učesnici su otkrili šta čini dobru portretnu fotografiju, značaj i pravilnu upotrebu svetla, kao i jedan od najvažnijih zadataka portreta – da posmatraču pruži uvid u karakter fotografisane ličnosti. Prema rečima Ivane Tomanović "portretna fotografija je intenzivna i kompleksna psihološka borba između fotografa i modela".

Nakon toga, usledio je praktičan deo uz demonstraciju upotrebe rasvete pri snimanju portreta u studijskim uslovima. Naglasak je bio na postavljanju glavnog svetla i upotrebi i ulozi pomoćnih svetala, reflektujućih površina i modifikatora svetla. Svaki polaznik je imao priliku da kreira svetlosnu postavku po sopstvenom nahođenju u zavisnosti od unapred izgrađene ideje o portretu koji će snimiti. U poslednjoj etapi radionice polaznici su imali zadatak da naprave portret na postavljenoj foto-setu ili u ambijentu, koristeći dnevnu svetlost. Njihove fotografije su zatim bile prikazane na velikom platnu, a polaznici su ih analizirali zajedno sa predavačem.



✦ Srđan Kalinić i Srđan Šveljo

## Radionica MODA

Izuzetno interesovanje koje je vladalo među polaznicima za ovu radionicu, ispostavilo se potpuno opravdanim. Srđan Kalinić je priredio sjajno predavanje na kojem je polaznike uveo u svet modne fotografije na 6 sati. Tokom predavanja Srđan je istakao da je jedan od najvažnijih elemenata stvaranja dobre modne fotografije kvalitetna komunikacija sa modelom i vizija fotografa o krajnjem rezultatu. Mladim fotografima koji žele da se bave ovim poslom Srđan je poručio da budu uporni u traženju svog puta i stila, ali i da prate i uče od uspešnih domaćih i inostranih fotografa. Tokom uvodnog predavanja o modnoj fotografiji, uz primere modnih časopisa kao što su *Vogue*, *Elle* i slični, Srđan Kalinić se trudio da polaznicima prenese esenciju bavljenja ovim poslom i lična iskustva koja bi fotografima mogla koristiti.

Na radionici je učestvovao i Srđan Šveljo, stilista i modni urednik *Joy* magazina, koji je bio zadužen za izgled foto modela.

U drugom delu radionice, polaznici su bili podeljeni u 5 manjih grupa, a svaka grupa je radila sa modelom na foto-setu i u outdoor ambijentu. Srđan Kalinić i Srđan Šveljo su obilazili radne

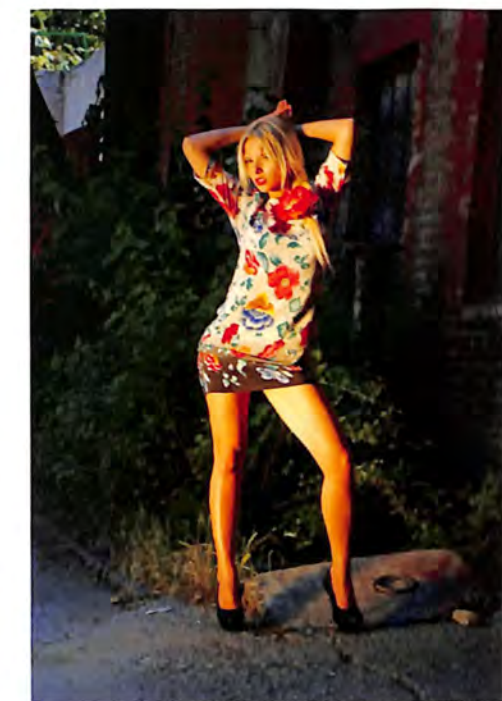

✦ Rad u ambijentu, arhiva Aspect Brand Design.

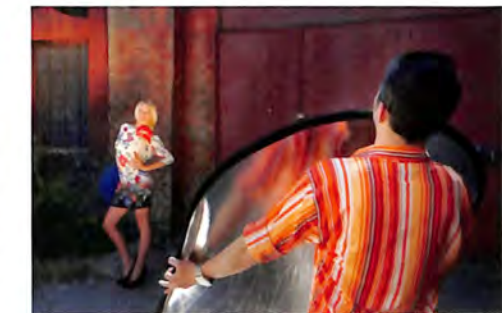

grupe i savetima usmeravali fotografe. Nakon vrednog i napornog praktičnog rada, sledila je analiza fotografija svih polaznika i komentarisanje rezultata. Izuzetne pohvale radova nekih od polaznika i spontani aplauzi tokom projekcije bili su dokaz da su polaznici radionice usvojili vredna znanja i male tajne zanata koje im je predavač preneo.



✦ Kristina Milosavljević



✦ Vladimir Cosić



✦ Svetlana Braun



Deo radne atmosfere. :



IVONA TORMA :



TIBOR ARVA :

SRDAN ALEKSIĆ :

## Radionica AKT

U subotu, 30. juna, održana je radionica akt fotografije, koju je vodio Milan Živković. Kroz brojne primere, polaznike radionice upoznao je sa istorijom i razvojem akt fotografije. Posebno je istakao važnost kvalitetne komunikacije sa modelom, a bilo je reči i o uslovima korišćenja snimljenog materijala, odnosno ugovoru koji bi fotograf i model trebali da naprave pre snimanja. Tokom teorijskog dela radionice, polaznici su dobili zadatak da osmisle koncept svojih fotografija koje će snimiti tokom praktičnog rada. U inspirativnom prostoru "Fabrike", Živković je savetovao fotografima da iskoriste prednosti prirodnog svetla i zanimljive detalje u enterijeru. Svaki od polaznika je imao određeno vreme za dogovor i fotografisanje modela, a na radionici je to bila Svetlana Srebrić. Tokom praktičnog rada Milan Živković je nadgledao fotografisanje i asistirao polaznicima. ■



IVANA ČALASAN :



ANDRIANA SKURUPATIS :



DULA BEZEG :



JELENA BLAGOJEVIĆ :



MARKO MILIVOJEVIĆ :

ALEKSANDAR JELSIJEVIĆ :

.....  
**NAJBOLJE FOTOGRAFIJE POLAZNIKA** nastale na radionicama mogu se pogledati na zvaničnom sajtu [www.fotomaratons.rs](http://www.fotomaratons.rs)  
 .....

**Od 1. jula na sajtu možete prijaviti vaše učešće na ovoj manifestaciji.**  
 .....



Izložba "Izgubljena nevinost", Giovanni Gastela

## REFOTO na Festivalu fotografije u Spilimbergu jul 2012 - januar 2013

Već dve godine unazad, veoma važan saradnik festivala Photodays u Rovinju je Walter Liva, koordinator Udruženja za arhiviranje i restauraciju fotografija - CRAF. Ovo udruženje, pokrenulo je par godina unazad festival fotografije čiji se glavni deo održava u Spilimbergu, ali i u okolnim mestima Venecijanske provincije kao što su Udine, Pordenone, Lestans i drugi. Iako je Spilimbergo mali grad, domaćin je festivalu koji predstavi desetak fotografskih izložbi visoke produkcije s pratećim katalogom, a neretko i knjigom kao što je slučaj ove godine s izložbom čuvenog italijanskog fotografa Giovannia Gastela za koju je štampana knjiga ograničenog tiraža od 100 kopija. Pored toga, festival dodeljuje i nagrade istaknutim autorima. Ove godine dobitnici nagrada su: Jan i Sara Saudek, Giovanni Gastel, Roberto Kusterle i Rebeka Legović (novinar) kao prijatelj festivala.

Festival fotografije u Spilimbergu suštinski predstavlja platformu za druženje i razmenu ideja između Zapada, koji se neminovno menja, i Istoka koji još uvek nije u potpunosti razotkriven i sagledan. Fotografiju s prostora bivše Jugoslavije predstavice izložba pod nazivom "Aftermath - Tendencije of post Yugoslavian photography" (Posledice - tendencije u fotografiji u post Jugoslaviji) koja okuplja fotografe iz svih bivših republika, a spaja ih zajednička tema - odnos prema posleratnoj Jugoslaviji i ratu koji ju je razorio.

Predstavnik Srbije na festivalu bila je Ivana Tomanović - docent na Akademiji umetnosti Univerziteta u Novom Sadu i saradnik časopisa Refoto koja je učestvovala na glavnoj diskusiji na temu "Pulsirajuće srce fotografije" gde je svaki od učesnika ukratko dao prikaz savremene fotografske scene u svojoj zemlji. Nažalost, katastrofalno stanje u našim institucijama kulture i nedostatak novca i podrške od strane Ministarstva i drugih institucija, postavlja fotografiju kod nas na vrlo loš položaj, pa je tako svaki poziv za njenu promociju dobro došao i od velike je koristi kako za same autore, tako i za našu fotografsku scenu uopšte. ■



Izložba "Izgubljena nevinost", Giovanni Gastela



KIRILL GOLOVCHENKO, Ukrajina, "Breakthrough\_01"

# Organ vida

INSISTIRANJEM NA NOVOM DUHU FOTOGRAFIJE, KAO I MNOŠTVU RAZLIČITIH PRISTUPA SAVREMENOM DOKUMENTARIZMU, FESTIVAL "ORGAN VIDA" PO TREĆI PUT UNOSI SVEŽINU MEĐU REGIONALNE FOTOGRAFSKE DOGAĐAJE

✦ Darko Stanimirović

**V**eliki odziv na konkurs, čak šest hiljada fotografija, dao je žiriju (u sastavu: Saša Kralj, Filip Horvat, Jeff Jacobson, Barbara Šarić i Matt Lutton) mogućnost da predstave ne samo najbolje, već i sasvim različite pristupe savremenoj dokumentarnoj fotografiji. Jedanaest finalista je svojim fotografskim projektima prošlo u uži izbor, a to su: Kiril Golovchenko, Jean-Francois Hamelin, Stephen Kelly, Sanja Knežević, Marco Lachi, Akshay Mahajan, Geir Moseid, Tommaso Protti, Mateusz Sarello, Christian Stejshal i Alesandro Vecchi. Fotografiji iz raznih krajeva sveta pokazali su posvećenost radu na dugoročnim projektima koji ulaze ispod površine svakodnevice, i otkrivaju brojne priče koje možda sami ne bismo primetili.

Tako je tranzicija ukrajinskog društva, sedamnaest godina nakon osamostaljivanja, tema kojom se bavi Kiril Golovchenko, čiji je projekat "Ukrajinski proboj" proglašen za pobjednički. On kritikuje

društvo koje, u potrazi za novim identitetom, ne uspeva da se odvoji od socijalističke prošlosti, a nove stvari prihvata kao jeftine simbole bogatstva. "Sve se čini kao da je napravljeno isključivo za prodaju, da je zamenjivo, prilagodljivo," kaže Kiril. Preko brojnih fotografija na kojima se i doslovno preklapaju motivi socijalističke prošlosti s novim, potrošački orijentisanim, on beleži svu

... GEIR MOSEID, "Lying Figure"



apsurdnost i preispituje uopšte ulogu, metode i posledice takve tranzicije.

Za razliku od ovakvog posmatračkog dokumentarizma, koji se zasniva na spoljnim uticajima, Geir Moseid, u seriji fotografija naziva "Urbano", polazi najpre od unutrašnjeg stanja, kako sopstvenog, tako i onoga ko se upusti u dublje čitanje fotografije. Slike doma, naizgled pročišćene od svakog narativa i svake emocije, površnom gledaocu neće dati mnogo razloga za oduševljenje – jer nisu tako ni zamišljene – ali zapravo obiluju simbolima i metaforama koje će biti zanimljiv materijal onome ko se odluči da ih sopstvenim iskustvom nadogradi. Takav pristup dokumentarnoj fotografiji drastično je drugačiji od standardnih novinskih reportaža, jer polazi od unutrašnjeg, nevidljivog, ali zadržava dokumentarni karakter, jer se u osnovi bavi pojmom savremenog doma – njegovom ulogom, značajem i uticajem na društvo u celini. ■



ATXSTX.SWAROVSKIOPTIK.COM

SEE THE UNSEEN  
WWW.SWAROVSKIOPTIK.COM



SWAROVSKI  
OPTIK



OTTO STEINERT, "Svetla, trg Konkord", Pariz, 1952

# Oto Štajner

## i subjektivna fotografija

TVORCEM SUBJEKTIVNE FOTOGRAFIJE SMATRA SE OTO ŠTAJNER, NAJPOZNATIJI AUTOR U NEMAČKOJ POSLERATNOJ FOTOGRAFIJI

✦ Jelena Matić

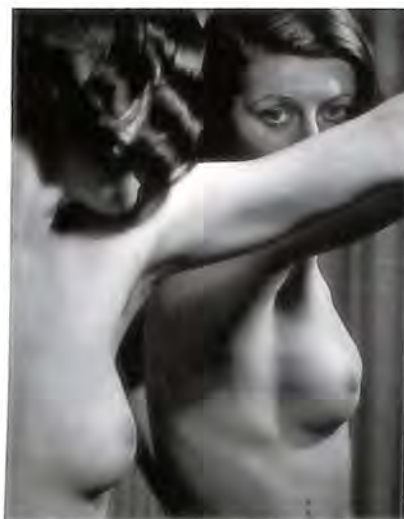

HEINZ HAJEK HALKE, "Bez naziva" (Katharina Berger), 1932

**N**ema sumnje da je Robert Frenk (Robert Frank) glavni protagonist subjektivne fotografije ili subjektivnog dokumentarizma. Ipak, tvorcem subjektivne fotografije smatra se Oto Štajner (Otto Steinert), koji je uticao na mnoge fotografe evropske, ali i svetske scene, kako preko grupe "Fotoform" i organizacijom izložbi, tako i edukacijom.

Priča o grupi "Fotoform" i Oto Štajneru počinje nekoliko godina nakon Drugog svetskog rata. Osnovana je 1949. godine u Sarbrikeni, tadašnjoj Zapadnoj Nemačkoj. Osnivači grupe, pored Štajnera, bili su fotografi: Hajnc Hajek-Halke (Heinz Hajek-Halke), Toni Šnajders (Toni Schneiders), Ludwig Vindstoser (Ludwig Windstosser), Piter Kitman (Peter Keetman), Krister Štrömholm (Christer Strömholm), Wolfgang Rajsevici (Wolfgang Reisewitz) i Zigfrid Lutervaser (Siegfried Lauterwasser). Poput

većine fotografskih i umetničkih grupa, "Fotoform" je nastao iz nezadovoljstva, tada mladih fotografa, ustaljenim pravilima i shvatanjima, kao i dešavanjima u gotovo svim oblastima fotografije. Okrenuli su se subjektivnoj fotografiji, koja po Štajnerovom mišljenju treba da obuhvata "svaku oblast ličnog fotografskog stvaranja, od apstraktnih fotograma do foto-reportaža". Jedna od glavnih karakteristika grupe bila je revitalizacija fotografskih tehnika karakterističnih za bauhaus i nadrealizam, kao što su: fotogram, solarizacija, preklapanje negativa, produžena i dupla ekspozicija. Glavni uzori bili su im Laslo Moholj-Nad (László Moholy-Nagy) i Man Rej (Man Ray). Pored Štajnera, koji je realizovao veliki broj izuzetno dinamičnih fotograma, solarizacija, foto-montaža, u odlične primere ideja i shvatanja "Fotoforma" ubrajaju se Hajek-Halkeovi aktovi i portreti, Vindstoserovi i Kitmanovi radovi s industrijskim



CHRISTER STRÖMHOLM, "Bleda dama, Barselona", 1959



PETER KEETMAN, "Centar Minhena", 1948



LUDWIG WINDSTOSSER

### OTO ŠTAJNER (1915, SARBRIKEN – 1978, ESEN)

Od 1934. do 1939. godine studirao je medicinu u Minhenu. Iste godine kada je diplomirao, počeo je da se interesuje za fotografiju. Tokom Drugog svetskog rata radio je kao vojni lekar. Lekarsku praksu nastavio je i nakon rata u Kilu (Kiel). Zbog velikog interesovanja za fotografiju, Štajner ubrzo napušta medicinu. Godine 1948. vraća se u svoj rodni grad, Sarbriken, i postaje glavni profesor fotografije na Državnoj školi za umetnost i zanate (Staatliche Schule für Kunst und Handwerk in Saarbrücken). Početkom pedesetih postaje član "Nemačkog fotografskog društva" (Deutsche Gesellschaft für Photographie) i "Francuskog fotografskog društva" (Société française de photographie). Nekoliko godina kasnije postaje član i "Društva nemačkih fotografa" (Gesellschaft Deutscher Lichtbildner). Štajner nije bio samo fotograf, profesor, kustos već i strastveni kolekcionar fotografije. Kolekcija mu je obuhvatala i radove poznatih fotografa koje je često koristio tokom predavanja. Takođe, bio je jedan od najzaslužnijih za formiranje fotografske kolekcije Folkvang muzeja u Esenu. Početkom šezdesetih godina pokrenuo je, u Esenu, godišnjak pod nazivom *Nemačka fotografija* (*Das Deutsche Lichtbild*), u to vreme jedini stručni list za fotografiju u Nemačkoj. Štajner je bio i jedan od urednika lista.

# POPULARNA ISTORIJA

postrojenjima i detaljima. Pored ovog, Štajner je svoje interesovanje usmerio i na eksperimente s pokretom i svetlom. Rezultat toga bile su serije fotografija uličnih prizora, snimljenih po danu ili noći, kao i radovi sa svetlosnim obrisima nalik laserima, poznatiji kao "luminogrami", koji su nastajali snimanjem svetlosti noću kretanjem fotografa ili fotoaparata. Ove fotografije uglavnom se povezuju s tadašnjim aktuelnim tendencijama u američkoj umetnosti i radovima apstraktnog ekspresionizma, konkretno sa slikama Džeksona Poloka (Jackson Pollock).

Sve do kraja pedesetih godina, "Fotoform" je bila jedna od vodećih fotografskih grupa u Nemačkoj. Pažnju javnosti skrenula je svega godinu dana nakon osnivanja. Kada su im radovi bili odbijeni za jednu izložbu, fotografi "Fotoforma" odlučili su da radove prikažu na čuvenoj Fotokini u Kelnu. Ideje i shvatanja fotografije koje su se temeljile na bauhausu i posleratnoj avangardi prezentovane na jedan nov način predstavljale su pravo osveženje na nemačkoj fotografskoj sceni. Izložba je medijski veoma dobro bila praćena i doživela je veliki uspeh. Već naredne godine, Štajner je u Sarbrikeni organizovao veliku međunarodnu izložbu pod nazivom "Subjektivna fotografija". Tu je i prvi put upotrebio taj termin. Na izložbi je bilo predstavljeno oko 720 fotografija podeljenih u nekoliko grupa. Pored Štajnera, Hajeka-Halka i ostalih protagonista "Fotoforma", posetio su imali priliku da vide radove autora iz Austrije, Švedske, Holandije, Belgije, Francuske – radovi Anrija Kartije-Bresona (Henri Cartier-Bresson), Brasaia (Brassaï); Velike Britanije – Bila Branta (Bill Brandt); Italije – Marija Đakomelija (Mario Giacomelli), Fulvija Roitera (Fulvio Roiter) i mnogih drugih. Drugim rečima, Štajner se potrudio da na jednom mestu prezentuje sve vidove fotografije i neke od istaknutih fotografa, a čiji radovi izlaze iz okvira klasičnog poimanja fotografije i fotografa. Nije zaboravio ni vodeća imena predratne fotografije. Naime, jedan deo izložbe bio je posvećen

radovima njegovog glavnog uzora – Lasla Moholj-Nada, ali i Mana Reja, Raula Hausmana i drugih.

Nakon Sarbrikeni i Minhena, na poziv Bomonta Njuhola (Bomont Newhall) izložba je 1953. godine gostovala u Njujorku i doživela veliki uspeh. Godine 1958. i 1960., pod velikim uticajem Štajnerove izložbe, Muzej moderne umetnosti u Njujorku (Museum of Modern Art) organizovao je izložbe "Apstrakcija u fotografiji" (Abstraction in Photography) i "Smisao apstrakcije" (The Sense of Abstraction). Većina fotografija s ovih izložbi bila je deo izložbe "Subjektivna fotografija". Podstaknut uphom prve, Štajner je organizovao još dve izložbe istog naziva. Druga izložba održana je 1954. godine, takođe u Sarbrikeni. Naredne godine gostovala je u Parizu, a zatim i u Tokiju. Za razliku od prve dve, treća je prikazana na "Fotokini" 1958. godine, a zatim u Briselu i Hamburgu. Na ove dve izložbe, Štajner je izložio i radove japanskih i američkih fotografa, ali i svojih studenata.

Iako se u pojedinim značajnim istorijama fotografije rad i delovanje Ota Štajnera i "Fotoforme" gotovo uopšte ne razmatra, njegov doprinos fotografiji druge polovine dvadesetog veka ni malo nije zanemarljiv. Godinu dana nakon treće, ujedno i poslednje izložbe "Subjektivna fotografija", grupa "Fotoform" se raspala, a Štajner je pozvan da predaje fotografiju na Folkvang školi za dizajn (Folkwang Hochschule) u Esenu. Škola, a danas Univerzitet umetnosti (Folkwang Universität der Künste) jeste prva škola u Nemačkoj na kojoj su uvedene studije fotografije. Pod Otom Štajnerom i savremenim programom koji je osmislio, dugo vremena važila je za jednu od vodećih institucija za studije fotografije. ■

#### LITERATURA:

1. Michael Fritot, A New History of Photography, Konemann 1998.
2. Grupa autora, Art of the 20th Century, Taschen, 2000
3. [http://www.kicken-gallery.com/steinert/pm\\_e.txt](http://www.kicken-gallery.com/steinert/pm_e.txt)
4. <http://www.art-directory.info/photography/otto-steinert-1915/>
5. <http://www.kunstlexikon.saar.de/fotografie/artikel/-/aspekte-subjektive-fotografie/88/>



OTTO STEINERT, "Akt"



⋮ BISAK ZOLTAN, "Pripreme"



⋮ TIHOMIR DRAŽIĆ, "Zima 4"



⋮ BRANKO TEŽAK, "Seoske igre"

# 40. MEĐUNARODNI SALON FOTOGRAFIJE NA TEMU "ŽIVOT SELA"

# Žisel MMXII

FESTIVAL KOJI SE RAZLIKUJE OD SVIH OSTALIH, A UZ SVE TO TRAJE 42 GODINE. FOTOGRAFIJA SE NA FESTIVALU POJAVILA DVE GODINE KASNIJE I SADA SA AMATERSKIM FILMOVIMA SVAKE GODINE PRUŽA JEDINSTVEN PRIKAZ SVEGA ŠTO ČINI ŽIVOT NA SELU

⊕ Milan Živković

U fotografskom svetu dogodio se veoma redak jubilej: festival "Žisel" koji se održava u banatskom mestu Omoljica traje već 42 godine, a ovoga puta proslavili smo 40 godina Salona fotografije. Deo velike istorije festivala "Žisel" predstavljen je pre dve godine u časopisu *Refoto*, a ta priča našla je svoje mesto i u ovogodišnjem katalogu. Dom kulture "Vuk Karadžić", na čijem je čelu Đurica Jovanov, već godinama uspeva da organizuje ovu jedinstvenu manifestaciju. Za one malobrojne koji ne znaju šta je "Žisel" odgovorićemo sa: jedinstvena fotografska manifestacija koja kao temu ima život sela. Fotografski deo priče počeo je 1973. i tada su dominirale crno-bele analogne fotografije. Osam godina kasnije organizovana je i Smotra dijapozitiva koja je trajala 25 godina. Danas se prijem fotografija i žiriranje obavljaju digitalno, što je u znatnoj meri olakšalo posao.

Pored uobičajenog Salona fotografije, tu su izložbe dobitnika najviših zvanja Foto-saveza Srbije i autorske izložbe fotografija.



⋮ DRAGAN ĐURĐEVIĆ, "Ljudi starog kova 7"



⋮ MAJA STOŠIĆ, "Rijeka Crnojevića"



⋮ ZORAN PAVLOVIĆ, "Banatska roda"



⋮ MILAN ŽIVKOVIĆ, "Banatski fijaker"



⋮ MILAN MARKOVIĆ, "Sirotan"

# DEŠAVANJA

Žiri 40. Salona fotografije na temu "Život sela", Žisel 2012 (Željko Đurić, Borivoje Miroslavljević i Raša Milojević) od 456 prispih fotografija (117 autora) za izlaganje je odabrao 99 fotografija (71 autor).

Nagrade za kolekcije fotografija dobili su: Bisak Zoltan, Dragan Đurđević i Maja Stošić, a pohvale su dodeljene Romini Miletić (Makedonija) i Anici Župunski.

Za pojedinačne fotografije nagrade dobili su: Milan Živković, Milan Marković i Branko Težak (Hrvatska). Pohvale za pojedinačnu fotografiju dodeljene su: Milivoju Vasiljević, Zoranu Pavlović i Tihomiru Dražić.

## ŽISEL 2012 FOTOGRAFSKA DEŠAVANJA

- Salon fotografije

- Izložbe fotografija dobitnika najviših zvanja u Foto Savezu Srbije:  
Aleksa Trbović KMF FSS, Vojislav Pešterac KMF FSS, Radisav Filipović MF FSS i Raša Milojević MF FSS

- Grupna izložba fotografija:  
"Eko foto", Centar za talente Beograd

- Autorske izložbe fotografija:  
"Hilandar" Stanko Kostić  
"Nešto da ti kažem" Zorica Petrović



STANKO KOSTIĆ, "Panorama Hilandara" (autorska izložba) :

BRANISLAV BACKOVIĆ, "Bespomoćan" (izložba EKO foto)



MILIVOJ VASILJEVIĆ, "Zajedno" :

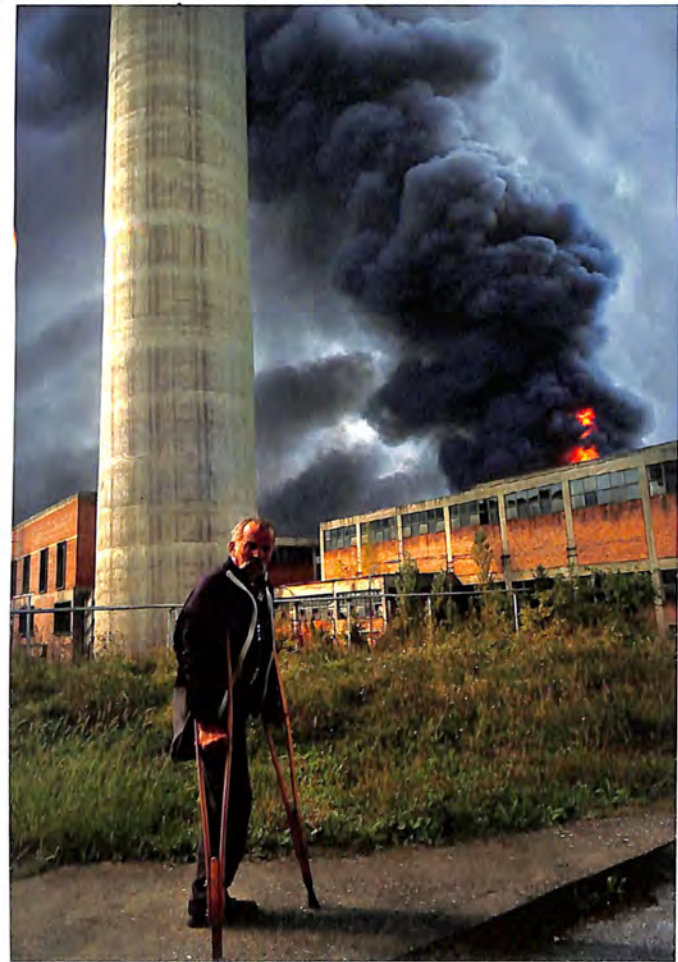

ROMINA MILETIĆ, "Na ispaši" :



ANICA ŽUPUNSKI, "Pastir" :



VOJISLAV PEŠTERAC, "Arena 319" (dobitnici zvanja FSS) :



ZORICA PETROVIĆ, "Jutarnja kafa" (autorska izložba) :



RAŠA MILOJEVIĆ, "Ulice Hong Konga" (dobitnici zvanja FSS) :



ALEKSA TRBOVIĆ, "Začin C" (dobitnici zvanja FSS) :

BRANIMIR RADOVANOVIĆ, "Olupina 277" (EKO foto)



RADISAV FILIPOVIĆ, "Porodica Bektasi", Grdelica, 1988 (dobitnici zvanja FSS) :

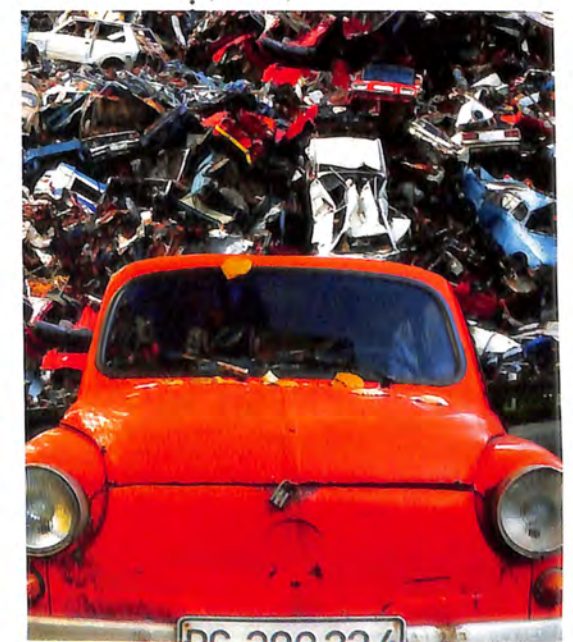



ZORAN MILUTINOVIĆ, "Optimista", Beograd



VIOLETA MILUTINOVIĆ, "Oprezan korak", Beograd

## 10 NAJ AUTORA

Zoran Milutinović  
Violeta Milutinović  
Đorđe Vukičević  
Dragan Prole  
Branislav Brkić  
Branislav Backović  
Raša Milojević  
Zoran Đorđević  
Dragoslav Mirković  
Milorad Kaščelan

## 10 NAJ ORGANIZACIJA

FK "Beograd"  
FKK "Čačak"  
Centar za foto i filmsku  
kulturu Srba  
Univerzitetski FKK – Banja  
Luka  
FK "Valjevo"  
FK "202"  
FK "Bor"  
FK "Novi Sad"  
FR "Art Natura Art"  
Šabačka fotografska zadruga

# Dani fotografije Srbije

Milan Živković



ZORAN MILOŠEVIĆ, "Obični ljudi – na žici"

U čačanskom Domu kulture održana je, sada već tradicionalna, manifestacija Dani fotografije u Srbiji, za koju je organizator, Foto kino klub Čačak, pripremio izuzetno bogat program koji je trajao od 28. juna do 1. jula.

Kroz brojne izložbe i digitalne projekcije fotografija javnosti je prikazan rad članova Foto saveza Srbije u prethodnoj godini. Pored prikaza fotografija domaćih autora na Republičkoj, ili u okviru izložbi "10 naj" – gde svoje radove predstavlja deset najuspešnijih autora sa liste Foto saveza Srbije i postavke (koja predstavlja presek petogodišnjice postojanja) izložbe "Na tragu svetlosti", svake godine organizuju se i gostovanja inostranih fotografa. Ovog puta pažnju su privukle izložbene kolekcije italijan-

skog Foto saveza i fotografije Rikarda Buzija i Lele Bereta. Samostalnim izložbama predstavili su se Branimir Karanović, profesor Fakulteta primenjenih umetnosti iz Beograda, i dr. Zoran Milutinović, najuspešniji autor FSS. Dodeljena su FSS i FIAP zvanja. Održano je nekoliko predavanja (Branimir Karanović, Dragoljub Zamurović, Darko Stanimirović, Rikardo Buzi i Milan Živković). Da ne zaboravimo da je svoju novu postavku imala i izložba nastala od fotografija Refoto konkursa "Monohromatski svet". Fotografsku opremu predstavili su "RefotB" i "Foto video svet", a održana je i tradicionalna Foto berza.

Na kraju možemo reći da su to bila četiri dana potpuno ispunjena fotografijom. ■

BRANISLAV BACKOVIĆ, "Međunarodni voz SK-BG 336"



BRANISLAV BRKIĆ, "Skate Park", Bor



DRAGAN PROLE, "Coppersmith"



MILORAD KAŠČELAN, "L-D 01"

## FOTO ALBUM DEŠAVANJA NA DANIMA FOTOGRAFIJE SRBIJE 2012



Predavanje Dragoljuba Zamurovića.



Druženje s Rikardom Buzijem, gostom iz Italije.



Oktokopter i Nikon D800 iznad Čačka.



Otvaranje izložbe fotografija konkursa "Monohromatski svet" časopisa Refoto.



Jelena Matić otvara izložbu fotografija profesora Branimira Karanovića.



Berza foto-opreme standardno privlači sve zaljubljenike u fotografiju.



Prezentaciju aktualne Nikonove ponude održala je ekipa firme "RefotB".



Predavanje o uličnoj fotografiji koje je održao Darko Stanimirović.



Sa mogućnostima najnovije generacije Nikon fotoaparata zainteresovane je upoznao Milan Živković.

Srđan Abdijević Abdee

## Samyang SAMJANGOVO RIBLJE OKO ZA NX I NEX

Iz južnokorejskog Samyanga stiže vest da će uskoro korisnicima Sony NEX i Samsung NX biti dostupna f/2,8 varijanta ribljevog oka koja se od prethodne, f/3,5 verzije, razlikuje po nešto drugačijoj konstrukciji (10 elemenata u osam grupa) sa dva asferična i jednim ED elementom.

[www.syoapt.co.kr](http://www.syoapt.co.kr)



## Polaroid NOVI POLAROID

Za one koji žale za starim dobrim vremenima i instant fotografijama koje uz "bzzzz" odmah izlaze iz fotoaparata, stiže novi digitalni Polaroid i to model Z2300 koji pomoću Zinc, tj. "zero-ink" tehnologije odmah štampa fotografije veličine 5x7,5 cm. Ostatak hardvera i nije baš reprezentativan, jer se, po svemu sudeći, radi o senzoru poput onih iz jeftinijih mobilnih telefona, rezolucije 10 megapiksela i objektivu bez autofokusa. Cena fotoaparata je oko 170 evra, a kasete sa 30 listova (tačnije, listića) košta oko 15 evra. Pored običnih, moguće je kupiti i samolepljive papire.

[www.polaroid.com/en/stream](http://www.polaroid.com/en/stream)

## Sony NOVI TELAC ZA ALFE

"Sony" (još uvek) nije zaboravio korisnike Alfa DS-LR/SLT fotoaparata, a o tome svedoči novi DT 55-300mm F4,5-5,6 SAM telesuz za fotoaparate sa senzorom APS-C formata, napravljen da bude jeftin i da pravi društvo 18-55 mm "kit" objektivu. Ovaj objektiv odlikuje brz i tih autofokus, kao i cena od svega 300 evra.

[www.sony.rs](http://www.sony.rs)



## NOVI ŠTAMPAČI IZ CANONA

Ukoliko volite ili imate potrebu da neki manji broj fotografija štampate na licu mesta, Canon Selphy štampači se već godinama unazad nameću kao logičan i dobar izbor. Najnoviji sublimacioni model CP900 štampa fotografije formata 10x15 cm za svega 47 sekundi, a pomoću WiFi veze fotografije možete preuzimati sa računara ili iOS i Android uređaja. Očekuje se najava ovog modela i za evropsko tržište, a cena će biti oko 100 evra.

Pored portabl modela, najavljeno je čak tri modela Pixma multifunkcionalnih uređaja: MG4220, MG3220 i MG2220. Sva tri modela štampaju pet stranica u minuti u 4.800x1.200 dpi, dok se skeniranje obavlja u 1.200x2.400 dpi. Model MG4220 poseduje ugrađeni čitač SD kartica, displej dijagonale 2,5 inča i WiFi. Uskoro se očekuje i najava evropskih pandana ovih uređaja.

[www.canon.rs](http://www.canon.rs)

## Canon EOS M - CANONOV CSC PRVENAC

Da "Canon" neće još dugo ostati jedina kompanija bez CSC sistema bilo je jasno odavno, ali čekanje je konačno došlo kraj i pred nama sa ponosom stoji EOS M. Ovaj mališan koristi modifikovani dobro poznati CMOS senzor rezolucije 18 megapiksela, do sada viđen u velikom broju D-SLR fotoaparata, ali je ispred njega sada novi EF-M bajonet, hibridni AF sistem kao kod EOS 650 D. Iako će ovaj sistem svoj pun potencijal pokazivati sa, za njega posebno razvijenim objektivima, pomoću adaptera je moguće koristiti sve postojeće EF objektivne. I kod ovog modela akcenat je u priličnoj meri bačen na video, pa je tako moguće, ukoliko se koriste objektiv sa STM motorom, koristiti autofokus i praćenje objekta u toku snimanja, kao i eksterni mikrofoni. Ovaj model trebalo bi da bude most između sveta kompaktnih i D-SLR fotoaparata, te su kontrole uprošćene a dobar deo parametara se menja na ekranu osetljivom na dodir. Baš iz tog razloga nejasna je odluka da se izostavi



ugrađeni blic, ali je, na svu sreću, moguće koristiti bilo koji blic za EOS, a u paketu sa fotoaparatom ići će maleni Speedlite 90EX. Pomenuti ekran je i jedini način za kadriranje, jer ovaj model ne poseduje ni optički ni elektronsko tražilo, kao ni mogućnost da se priključi eksterni EVF.

Za sada su najavljena dva EF-M objektivna, 22 mm (35 mm ekv.) f/2 "palačinka" i 18-55 mm (29-88 mm) f/3,5-5,6 IS, oba sa tihim STM motorima. Fotoaparat u kitu sa oba objektivna koštaće 1.050 evra.



## Nikon NOVI NIKON 1 - J2

Osveženje u Nikon 1 sistemu je svakako novonajavljeni model J2, koji se od svog starijeg brata razlikuje po ekranu više rezolucije i nižoj ceni. Nikon J2 sada ima ekran dijagonale tri inča sa 921.000 tačaka, na kome je daleko lakše proveriti da li je ono što ste snimili u fokusu, a biće dostupan u dve

nove boje - crvenoj i narandžastoj. Uz ovaj fotoaparat najavljen je i novi zum objektiv 11-27,5 mm (30-74 mm) F3,5-5,6, a koga krasi zaista mali gabariti. Komplet, koji se sastoji od J2 i novog zumića, koštaće oko 480 evra. Ukoliko volite da ronite, svoj Nikon 1 J1 ili J2 možete poneti u dubine u WP-N1 podvodnom kućištu koje omogućava pun pristup svim kontrolama i to do dubine od 40 metara.

## ZA BAŠ OZBILJNE "PTIČARE"

Iz firme "Nikon" uskoro stiže supertelefoto objektiv žižne daljine 800 mm sa otvorom blende f/5,6 i optičkom stabilizacijom. U pitanju je najduži autofokusni Nikkor koji će, sasvim sigurno, sledećih godina biti san mnogih fotografa.



## DŽEPNI ULTRAZUM

Novi Coolpix L610 sa svojim 25-350 mm objektivom sa optičkom stabilizacijom, BSI CMOS senzorom sa 16MP i 1080p videom, pretili da postane novi bestseller. Za razliku od većine konkurenata, ovaj Nikon koristi AA baterije, što u određenim situacijama može biti veoma zgodno. Najavljena cena je oko 219 evra.

[www.nikon.rs](http://www.nikon.rs)

# SanDisk®

Pouzdanost SanDiska. Brzina Ducatija.



TECHNOLOGY PARTNER

Kada je Ducati počeo da koristi SanDisk Extreme® Solid State Drive, otkrili su da trenutno podiže operativni sistem u njihovim računarima kao i to da podatke čita neverovatnom brzinom od 550mb/s. To znači da su, u trenutku kada motocikl uđe u pitstop, računari spremni da ekipi pokažu kako iz motora iscediti maksimum performansi. Brzina razmene informacija osnov je uspeha a Ducati timu brzina predstavlja najvažniju stvar na svetu.



SanDisk





### Panasonic VREDELO JE ČEKATI

Ove jeseni vodiće se oštra borba za prevlast kada su napredni kompakti u pitanju. Konačno smo dočekali dugo očekivani **Panasonic Lumix LX-7**. Da je bio vredan čekanja jasno je već iz same najave. Ovoga puta akcenat je na objektivu, a radi se o veoma korisnih 24–90 mm f/1,4–2,3 i to ispred MOS senzora rezolucije 10,1 megapiksela. Video u punoj HD rezoluciji, i to 1080p50 i AVCHD, kao i rafal od 10 snimaka u sekundi, samo doprinose nestrpljenju da se ovaj "zmajček" detaljno isproba.



Ni perverznejaci, pardon, ljubitelji ultrazum fotoaparata, nisu zaboravljeni, pa je tako ovog puta za njih najavljena poslastica u vidu **FZ200** sa 25–600 mm f/2,8 objektivom, tražilom visoke rezolucije i RAW formatom. Pored čak 12 fotografija u sekundi, ovaj fotoaparat može da snima i 1080p HD video, a zahvaljujući "inteligentnoj" stopici za blic, moguće je priključiti stereo mikrofoni. Najavljena autonomija je čitavih 540 snimaka. **Panasonic FZ62** imaće objektiv istog raspona ali ne i sa konstantnih f/2,8 jer će se na telefoto kraju blenda moći otvoriti na ne preterano svetlih f/5,2. Model FZ60



moći će da snima 10 fotografija u sekundi, 1080i50 video, a baterija bi trebalo da izdrži 450 snimaka. Za one sa plićim džepom koji žele ultrazum, rešenje može biti **LZ20** sa 25–525 mm objektivom, CCD senzorom rezolucije 16 megapiksela i 720p videom. Ukoliko želite fotoaparat s objektivom velikog opsega koji staje u džep, prava stvar za vas je **Panasonic SZ5** sa 25–250 mm rasponom i 14 MP senzorom u

veoma kompaktnom kućištu sa WiFi mogućnostima.

U "mikročetvortrećinskom" svetu novost je novi G5, zasnovan na novom LiveMOS senzoru sa 16 megapiksela. Za razliku od prethodnika, **G5** ponovo ima senzor koji automatski prebacuje sliku sa tražila na displej (i obrnuto), a dodata je i kontrolna polugica s gornje strane. Ovo je još jedan "Panasonic" koji će podjednako biti zanimljiv i fotografima i videografima jer može da snima u 1080p50 u AVCHD Progressive formatu. Novi telezum za mikročetvortrećinske fotoaparate, **LUMIX G VARIO 45–150 mm F4,0–5,6 ASPH Mega OIS** je kompaktan i lagan i poseduje Panasonikov Nano-Surface premaz, kako bi se minimizirao uticaj direktnog svetla. Objektiv će biti dostupan u srebrnoj i crnoj boji.

[www.panasonic.rs](http://www.panasonic.rs)



### Cosina NOVI VOIGTLÄNDER

Iz "Cosine" stiže novi **Color Skopar SL II 28 mm f/2,8** za "Canon" i "Nikon". Ovaj minijaturni objektiv s ručnim fokusiranjem koštaće 530 evra u Nikon Ai-S varijanti ili 550 evra u Canon "aromi".

[www.cosina.co.jp](http://www.cosina.co.jp)

### Fuji WIFI FUJI

Iz "Fudžifilma" stiže **FinePix F800EXR**, kompakt sa 25–500 mm f/3,5–5,3 objektivom, CMOS senzorom sa 16 megapiksela i EXR tehnologijom. Za razliku od prethodnog modela, F800EXR nema GPS ali zato poseduje

WiFi, te u skladu sa trendovima može da se povezuje sa Android i iOS uređajima. Na sreću, Fudžifilm misli na napredne korisnike, te ovaj model ima manuelne kontrole.



### NOVI OBJEKTIVI ZA FUDŽI X-PRO1

Fudži X sistem postaje sve "bogatiji" i uskoro će u njemu biti objektivna za sve moguće namene. Pored 14 mm (21 mm ekv.) f/2,8, najavljen je i brzi srednji zum sa optičkom stabilizacijom, tj. 18–55 mm f/2,8–4. Cena još nije poznata a objektivni će biti dostupni krajem ove godine. U sledećoj turi možemo očekivati portretni 56 mm (85 mm ekv.) f/1,4, 23 mm (35 mm ekv.) f/1,4, tanki 27 mm (41 mm ekv.) f/2,8, kao i 50–200 mm (75–300 mm ekv.) telezum i ultraširoki zum s optičkom stabilizacijom 10–24 mm (15–36 mm ekv.) f4.

[www.fujifilm.eu/rs](http://www.fujifilm.eu/rs)

Spring	2012	Autumn	2013
	<b>XF80mmF2.4 R Macro</b> f=80mm(81mm)		<b>56mm F1.4*</b> f=56mm(54mm)
	<b>XF35mmF1.4 R</b> f=35mm(32mm)		<b>27mm F2.8 "Pancake type"</b> f=27mm(41mm)
	<b>XF18mmF2 R</b> f=18mm(27mm)		<b>23mm F1.4*</b> f=23mm(25mm)
			<b>14mm F2.8</b> f=14mm(21mm)
			<b>80–200mm Telephoto zoom F2.8–F4.8 OIS*</b> f=80–200mm(75–180mm)
			<b>10–95mm Standard zoom F2.8–F4 OIS</b> f=10–95mm(75–95mm)
			<b>10–24mm Super wide zoom F4 OIS*</b> f=10–24mm(15–36mm)



### Reuters "ROBOTI" NA OLIMPIJSKIM IGRAMA

Fotografi agencije **Reuters**, Fabricio Benš i Pavel Kopčinski, koristili su tokom Olimpijskih igara u Londonu specijalne daljinski kontrolisane robotizovane fotoaparate kojima se upravlja pomoću džojstika sa udaljenog računara. Na ovoj tehnologiji, koja omogućava, ne samo promenu položaja i orijentacije fotoaparata, već i zumiranje, tim stručnjaka radio je od 2009. godine.

[www.reuters.com](http://www.reuters.com)

### Sigma JOŠ JEDAN SUPERZUM

Iz "Sigmee" nam stiže još jedan ultrazum objektiv vrlo praktičnog raspona, tj. **18–250 mm f/3,5–6,3** s optičkom stabilizacijom i makromogućnostima. Nov objektiv je manji nego njegovi prethodnici, a u konstrukciji je korišćen nov materijal koji se zove "termički stabilan kompozit" (TSC), koji omogućava minimalan uticaj spoljašnje temperature i koji je za sada Sigmina ekskluziva. Objektiv je dostupan za "Canon", dok će se verzije za "Nikon", "Sony", "Pentax" i "Sigma" fotoaparate pojaviti kasnije.

[www.sigma.com](http://www.sigma.com)



### Samsung POVRATAK ŠAMPIONA

Jedan od meni omiljenijih "moćnih" kompaktnih fotoaparata, Samsung EX1, ovog leta dobio je naslednika u vidu modela **EX2F**. U magnezijumsko telo, ovoga puta spakovan je 1/1,7" senzor rezolucije 12 megapiksela i,

po prvi put u svetu malih fotoaparata, objektiv sjajnog raspona 24–80 mm, a koji počinje od f/1,4. Pored svetlosne moći, tu su i optička stabilizacija i mogućnost korišćenja visokih ISO osetljivosti (12.800), tako da je ovo fotoaparat koji ni u najgušćoj pomrčini neće morati da ostane u džepu. Šlag na torti su video u punoj HD rezoluciji, pokretni AMOLED displej i mogućnost WiFi povezivanja sa različitim uređajima i direktan pristup servisima na mreži. Predviđena cena je oko 450 evra, a u trenutku objavljivanja ovog broja, fotoaparat bi uveliko trebalo da bude u prodavnicama.

### DRUŠTVENI KOMPAKT

Za **Samsung MV900F** može se reći da je stvoren za sve one koji više na društvenim mrežama jer, pored činjenice da u sebi ima integrisan WiFi i direktan pristup servisima poput Picase ili Facebooka, ovaj model ima i OLED ekran osetljiv na dodir, koji se može okrenuti za 180 stepeni, zahvaljujući kojem su autoportreti "mačiji kašalj". Inače, radi se o kompaktnom fotoaparatu sa 25–125 mm f/2,5–6,3 objektivom i BSI CMOS senzorom rezolucije 16,3 megapiksela. Preporučena cena je oko 350 evra.

[www.samsung.rs](http://www.samsung.rs)



### Schneider Kreuznach ZA "BEZOGLEDALCE"

Kompanija "Schneider Kreuznach" postaće treći, posle "Sigmee" i "Tamrona", nezavisni proizvođač koji će ponuditi autofokusne objektivne za CSC fotoaparate. Više o celom poduhvatu saznaćemo na sajmu u Kelnu, Fotokina, a za sada je prikazan samo render budućeg 14 mm f/2 za mikročetvortrećinske sisteme.



ISO27001  
ISO/IEC 27001:2005



## Poslovni informacioni sistemi

- savremeni ERP informacioni sistemi
- web aplikacije
- mobilni uređaji
- upravljanje ljudskim resursima
- proverena platforma MS-SQL Server
- AB Soft Cloud elektronsko upravljanje dokumentacijom

# ABSoft

Gospodara Vučića 21 • Beograd • tel: +381 (11) 38.11.500  
[www.absoft.rs](http://www.absoft.rs) • [office@absoft.rs](mailto:office@absoft.rs)



## D-SLR osetljiv na dodir Canon EOS 650D

 Boris Bjelica

DA BI SE OSTALO U SAMOM VRHU KADA JE U PITANJU NAJPRODAVANJA KATEGORIJA D-SLR FOTOAPARATA NAMENJENA POČETNICIMA I FOTOGRAFSKIM ENTUZIJASTIMA, NEOPHODNO JE KONSTANTNO POBOLJŠANJE. DOSTA TOGA JE NASLEDIO OD SVOG PRETHODNIKA CANON EOS 600D, KAO ŠTO JE EFEKTIVNA REZOLUCIJA SENZORA OD 18 MILIONA PIKSELA, ALI JE POVEĆAN RASPON ISO OSETLJIVOSTI, POBOLJŠAN AUTOFOKUS KOD ŽIVOG PRIKAZA I OVO JE PRVI D-SLR FOTOAPARAT KOJI IMA DISPLEJ OSETLJIV NA DODIR

Ova Canonova kategorija SLR fotoaparata, namenjena početnicima i fotografskim entuzijastima, uživa kontinualni uspeh u analognoj ili digitalnoj izvedbi već dvadeset pet godina. Gledajući tehničku specifikaciju i izgled ovog fotoaparata, ne razlikuje se mnogo od prethodnika, ali ipak neke karakteristike i mogućnosti vidamo po prvi put baš kod ovog modela, što ne nalazimo ni kod Canona ni kod ostalih D-SLR fotoaparata. Ima CMOS senzor rezolucije od 18 miliona piksela, pokretan displej, i autofokusni sistem sa devet autofokusnih polja. Međutim, svaka od ovih stvari je znatno poboljšana sa puno zanimljivih detalja koji govore u kojem pravcu će se kretati dalji razvoj "Canonovih" D-SLR fotoaparata. Potražnja za ovom kategorijom još uvek je odlična i pored sve veće popularnosti kompaktnih sistemskih fotoaparata (CSC).

### PRILAGODLJIV S DISPLEJOM OSETLJIVIM NA DODIR

Izgled i konstrukcija samog fotoaparata nisu znatnije promenjeni u odnosu na EOS 600D i ima sličan broj kontrola kao i njegov prethodnik. To nije tako loše jer ima dosta odvojenih komandi koje olakšavaju rukovanje, a možete da birate na više načina kako da postavite određene elemente za fotografisanje – koristeći izdvojene komande, pritiskom na dugme označeno sa "Q" i uz pomoć džojstika izabrati parametar, ili jednostavno, koristeći displej osetljiv na dodir. Jednostavan je za rukovanje. Jedna od važnijih i primetnih razlika jeste da je režim rada za snimanje video zapisa u HD kvalitetu premešten na glavni prekidač, što omogućava lakše pravljenje video snimaka. Telo je napravljeno od kvalitetne plastike i ima malo proširen rukohvat, koji lepo leži u ruci i pored kompaktnih dimenzija. Bočno se nalaze priključci: USB, HDMI, eksterni mikrofoni i žičani daljinski okidač, a na vrhu fotoaparata, pored šine za blic, nalazi se ugrađeni stereo-mikrofon. Ima pokretan displej, koji omogućava korišćenje najrazličitijih perspektiva prilikom upotrebe živog prikaza slike ili snimanja video zapisa, te tako imate potpunu kontrolu kadriranja. Na displeju se mogu videti simulacije svih promena na slici kao što su: korekcija ekspozicije, prikaz histograma i pomoćnih vertikalnih i horizontalnih linija koje olakšavaju kadriranje i s virtuelnim horizontom. Živi prikaz slike može da se uveća pet ili deset puta radi kontrole oštine.

### HIBRIDNI AF

Ovo je prvi "Canonov" D-SLR fotoaparat koji može kontinualno izoštravati za vreme snimanja video zapisa. Naravno, ovo nije nikakav novitet jer puno D-SLR fotoaparata već ima ovu mogućnost, koja je manje ili više uspešna. Novina jeste da "Canon" koristi nov hibridni autofokusni sistem koji je najbližnji onome što se može videti kod kompaktnih sistemskih fotoaparata Nikon J1 i V1. On predstavlja kombinaciju dva autofokusna sistema zasnovana na detekciji faza i kontrasta, i zamišljen je prvenstveno da pomogne prilikom izoštravanja kada se pravi video zapis. Za detekciju faza zadužen je jedan broj fotoosetljivih elemenata CMOS senzora. Sistem s detekcijom faza koristi se za identifikaciju mesta predmeta u kadru, a detekcijom kontrasta obavlja se fino podešavanje fokusa. U praksi je i dalje primetno blago traženje fokusa, ali je ono manje nego što se može videti kod svih ostalih D-SLR fotoaparata koji koriste samodetekciju kontrasta za izoštravanje.



**A BLIC**  
Dobro je da njegov ugrađeni blic može da služi kao komander i da kontroliše eksterne "Canonove" bliceve, omogućavajući kreativnu kontrolu postavke osvetljenja. Podržava i novu TTL radio-kontrolu rada blica, ali za to je potreban nov radio-transmitter ST-E3-RT ili nov blic Speedlite 600EX-RT. Na ovaj način moguće je kontrolisati pet grupa bliceva i menjati različite kanale.

**B PRIJEMNIK ZA DALJINSKI OKIDAČ**  
Ima prijemnik za korišćenje jednog od bežičnih infracrvenih daljinskih okidača RC-6 / RC-5 / RC-1.

**C LEŽIŠTE ZA MEMORIJSKU KARTICU**  
Za memorisanje snimljenih fotografija koristi veoma popularnu SD/SDHC/SDXC memorijsku karticu. Podržava korišćenje bežične Eye-Fi SD memorijske kartice kojom se mogu bežično prenositi snimljene fotografije.

**D OBJEKTIV**  
Potpuno je kompatibilan svim "Canonovim" EF i EF-S objektivima. Prodavače se ili samo telo fotoaparata, dok osnovni komplet čini i objektiv EF-S 18-55 mm f/3,5-5,6 IS II i pokriva vidni ugao ekvivalentan žižnoj daljini od 28,8 do 88 mm za format od 35 mm. Sasvim dovoljan za one koji nemaju prevelike zahteve. Drugi komplet biće s novim objektivom EF-S 18-135 mm f/3,5-5,6 IS STM, koji pokriva vidni ugao ekvivalentan žižnoj daljini od 28,8 do 216 mm za format od 35 mm. Nov objektiv ima poboljšanu stabilizaciju slike kada se snima video zapis i nov STM motor za glatko i tiho izoštravanje za vreme snimanja.

### GLAVNE NOVINE

- Nov hibridni CMOS senzor APS-C formata s efektivnom rezolucijom od 18 miliona piksela
- ISO raspon osetljivosti 100–12.800 (proširivo do 25.600)
- Brzina fotografisanja od 5 snimaka u sekundi
- HD video zapis 1.080p sa stereo-zvukom i priključak za eksterni mikrofoni
- Pokretni displej dijagonala 3,2 inča i 1.040.000 piksela s proporcijama od 3:2
- 100% prikaz slike u tražilu
- Autofokusni senzor sa 9 autofokusnih polja
- Kontinualan autofokus s mogućnošću praćenja objekta prilikom pravljenja video zapisa
- iFCL merni sistem u 63 zone
- Četnaestobitni DIGIC 5 procesor



Hibridni autofokusni sistem dostupan je na svim objektivima, ali za glatko i mirno izoštravanje...

BRŽI I PRECIZNIJI

Može da snima brzinom od pet snimaka u sekundi, a za izoštravanje koristi jedno od devet autofokusnih polja...

izoštravanje koristi stroboskop ugrađenog blica, koji se mora prethodno podići, dok bi bilo bolje da ima poseban AF osvetljiivač...

KVALITET SNIMLJENIH FOTOGRAFIJA

Reklo bi se da on ima CMOS senzor standardnih osamnaest miliona piksela, kao i većina ostalih Canonovih D-SLR fotoaparata...

NA TESTU

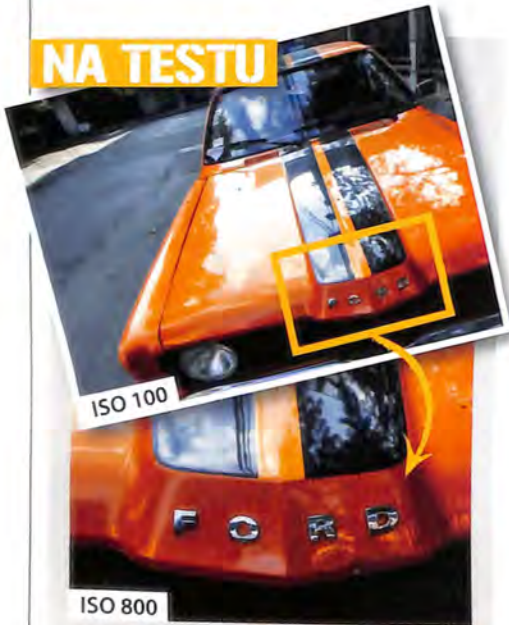

ISO 100

ISO 800



ISO 1.600



ISO 12.800

UTISAK

Canon je, kao i kod fotoaparata EOS 5D Mark III, odlučio da zadrži istu rezoluciju senzora, ali i pored toga predstavlja logičan progres za ovu kategoriju D-SLR fotoaparata...

OCENA

Table with 2 columns: Kriterijum and Ocjena (grid of yellow squares). Includes: Kvalitet izrade, Rukovanje, Mogućnosti, Kvalitet fotografije, Cena/Kvalitet, and UKUPNA OCENA.

- Plus: Kvalitet video zapisa i snimljenih fotografija, kvalitetan pokretan displej osetljiv na dodir...
Minus: Nema poseban AF osvetljiivač, automatski balans belog bi mogao biti tačniji.

TEHNIČKI PODACI

Table with 2 columns: OSNOVNE INFORMACIJE and CANON EOS 650D. Includes: Cena, Prikliučak za objektiv, Faktor uvećanja, Tip senzora, Odnos strana senzora, Maksimalni efektivni broj piksela, Format u kojem snima, Tražilo, Displej, Autofokus, AF osvetljiivač, Brzina zatvarača, Synchronizacija blica, Brzina kontinualnog fotografisanja, Ekspozicioni režimi rada, Merni sistem, Ekvivalentna osjetljivost (ISO), Korekcija ekspozicije, Korekcija snage blica, AutoBracketing, Balans belog, Bracketing / fino podešavanje balansa belog, Ugrađeni blic, Blic TTL sistem, Tip memorijske kartice, Daljinski okidač, Nosač baterija s vertikalnim rukohvatom, Kontrola dubinske oštine, PictBridge standard, Živi prikaz slike na displeju, Snimanja video zapisa, Stabilizacija slike, Prikliučci, Napajanje, Karakteristike baterije, Dimenzije / masa, Sadržaj kutije, Informacije.

\*Cene su okvirne i podložne promenama

EPSON L200/L800 CISS

U TRENUTKU KADA SAM SAZNAO DA POZIV NA PREZENTACIJU NOVIH EPSONOVIH ŠTAMPAČA ZNAČI ISPROBAVANJE UREĐAJA FABIČKI OPREMLJENIH CISS SISTEMOM (SISTEM NEPREKIDNOG NAPAJANJA MASTILOM), MOJ KOMENTAR BIO JE: SVET SE OKRENUO NAGLAVAČKE

Milan Živković



Epson L200 Četvorbojni MFU štampač opremljen CISS sistemom.

TEHNIČKI PODACI

Table with 2 columns: OSNOVNE INFORMACIJE and EPSON CISS L200/L800. Includes: Cena, Tehnologija štampe, Rezolucija štampe, Veličina kapljice, Broj boja, Brzina štampe, Veličina papira, Kapacitet, Konekcija, Sadržaj kutije L200, Sadržaj kutije L800, Dodatne mogućnosti, Informacije.

\*Cene su okvirne i podložne promenama

UTISAK

Svima je poznata moja fascinacija štampačima: ako ne po broju uređaja koje sam koristio, testirao ili ih imam, onda po broju kopija koje sam do sada odštampao...

Jedna od zanimljivosti u vezi s novom generacijom štampača jeste da nakon punjenja mastilom i pri pokretanju štampača za svaku boju treba ukucati identifikacioni broj kako bi uređaj znao da koristite originalno mastilo!



Epson L800

Šestobojni foto-štampač sa CISS sistemom. Svoju pravu vrednost, štampači opremljeni neprekidnim sistemom napajanja mastilom, pokazuje nakon prvih dopuna...

# Nikon Coolpix P310

## Izvanredan rezultat

MOJA EPSKA POTRAGA ZA IDEALNIM DŽEPNIM SAPUTNIKOM SE NASTAVLJA. OVOG PUTA PREDSTAVIĆU VAM JEDAN EVOLUTIVNI KORAK U PRAVOM SMERU, T.J. "NIKONOVU" VIZIJU KOMPAKTNOG FOTOAPARATA NAMENJENOG ENTUZIJASTIMA, A ZOVE SE COOLPIX P310

Srđan Abdijević Abdee



**A KONTROLNI TOČKIĆ**  
Odlično odrađen prednji kontrolni točkić sa precizno definisanim koracima.

**B RUKOHVAT**  
Iako naizgled nebitna, ova tanka gumena traka koja glumi rukohvat ipak osigurava nešto sigurnije držanje.

**C DISPLEJ**  
Odlični displej dijagonale tri inča sa 921.000 piksela i antirefleksnim premazom.

**1 TOČKIĆ**  
Pomalo nezgodno rešena kontrola zuma koja zbog malih dimenzija može biti problematična ukoliko se fotoaparatom koristi sa rukavicama.

**2 NAČIN RADA**  
Točkić za izbor načina rada koji, pored automatike, sadrži i poluautomatski i manualni mod snimanja.

**3 LAMPICA**  
Lampica za pomoć pri fokusiranju služi i kao brojač prilikom odloženog okidanja.

**4 FN DUGME**  
Dugme kome je moguće dodeliti jednu od nekoliko predefinisanih funkcija a najkorisnija je kontrola ISO osetljivosti.

**5 DUGME ZA VIDEO**  
Dugme za direktan pristup opciji snimanja video-klipova.

**6 ZADNJI KONTROLNI TOČKIĆ**  
Zadnji kontrolni točkić istovremeno je i kursorski taster koji se suviše lako okreće, a veoma ga je teško pritisnuti palcem bez pridržavanja fotoaparata drugom rukom.

**7 DUGMAD**  
Loše postavljena a često korišćena dugmad za ulazak u meni i brisanje snimljenog materijala.



blende. Prilikom makrofotografisanja moguće je približiti se objektu na tri centimetra.

### ISPOD POVRŠINE

U odnosu na prethodni model, kod P310 povećana je celokupna brzina rada, pa je autofokus sada veoma brz, a isto važi i za upis na karticu, kao i kretanje kroz menije i pregled snimljenog materijala. Maksimalna brzina rafalnog snimanja je šest fotografija u sekundi, a "Nikonov" BSS sistem, pomoću koga fotoaparatom sam bira najoštriji snimak iz rafala, veoma je korisna opcija i ponekad ume da čini čuda. Budući da je reč o fotoaparatu za situacije kad je "cimanje" nositi "veliki" fotoaparatom, P310 poseduje pun spektar manualnih kontrola, tako da je fotografima ostavljena mogućnost da biraju da li će ga koristiti kao najobičniji "P&S" ili

će kontrolu svih parametara preuzeti u svoje ruke. Senzor u ovom mališanu ima rezoluciju od 16 megapiksela i omogućava raspon ISO osetljivosti od 100 do 3.200. U praksi to znači da je fotografije snimljene na nižim (do ISO 400) osetljivostima moguće štampati u velikim formatima, jer je kvalitet slike odličan: ima mnoštvo detalja i dobru reprodukciju boja. Na višim osetljivostima situacija je malo drugačija jer na ISO 800 šum postaje primetan, na ISO 1.600 predstavlja smetnju, dok je najvišu vrednost, tj. ISO 3.200 najpametnije izbegavati. Na sreću, moguće je podešavati koliko će redukcije šuma biti primenjeno prilikom interne obrade, tako da oni vični postprodukciji mogu iščupati nešto detalja koristeći najmanju vrednost redukcije, uz naknadnu upotrebu nekog softvera za uklanjanje šuma. Isto važi i za oštrinu fotografija, koje su na

podrazumevanoj vrednosti najmekše, ali sve dođe na svoje mesto posle naknadne obrade ili podešavanjem u samom fotoaparatu. Fotografije se snimaju samo u JPEG formatu, nema sirovi RAW format, što znači da od izvlačenja maksimuma kvaliteta i ispravljanja eventualnih grešaka kada su balans bele i ekspozicija u pitanju, nema ništa. Voleo bih da ovaj propust bude ispravljen na sledećem modelu, ili još bolje, prilikom nadograđnje softvera samog fotoaparata. Coolpix P310 snima video u punoj HD rezoluciji, sa stereo zvukom u MPEG-4 formatu. Pored "normalnih" video snimaka, moguće je snimati i u čak 120 sličica po sekundi, doduše u VGA rezoluciji bez zvuka, a može se koristiti i čitav niz efekata, koji variraju od igrarija s bojama, do vrlo interesantnog emuliranja akvarela. ■



Iako je broj kompaktnih fotoaparata ogroman, a njihove cene nikad niže, iskusnijim korisnicima sa specifičnim zahtevima do pre nekoliko godina bili su namenjeni modeli čije su dimenzije i cene prevazilazile prosečan džep. Coolpix P310 predstavlja poboljšanu verziju prošlogodišnjeg P300 i rezultat je pažljivog osluškivanja korisnika ovog modela.

### NA PRVI POGLED

P310 deluje identično prethodniku, a praktično jedina spoljašnja razlika jeste dodatak funkcijskog tastera s prednje strane. Dimenzije ovog fotoaparata su takve da se bez problema može nositi u džepu pantalona

ili košulje, jer je za nijansu veći od konkurentnog modela - Canona S100, i istovremeno daleko manji od Nikona P7100 ili Canona G12. Kućište fotoaparata izrađeno je veoma kvalitetno, od magnezijuma, ali je "Nikon" i kod ovog modela tradicionalno zadržao "čoškast" dizajn. Zbog toga ovaj fotoaparatom nema rukohvat (sve sreća pa postoji tanka gumena štrafta), što pomalo otežava dugotrajno korišćenje, kao i upotrebu jednom rukom. Kontrolnih dugmadi ima više nego na "običnim" kompaktima, ali su zbog dimenzija fotoaparata i displeja pomalo nagurane, što posebno važi za zadnji kontrolni točkić, tj. kursore i dugmad za ulazak u meni i brisanje fotografija, koje je nemoguće pritisnuti a da se fotoaparatom drži samo

jednom rukom. Ono što me čudi jeste činjenica da deo u kome se nalazi objektiv, koji viri oko osam milimetara iz tela, nije iskorišćen da se oko njega napravi prsten koji bi zamenio zadnji kontrolni točkić, ali koji je i ovako dobar jer omogućava sigurniji hvat. Ono što ovaj fotoaparatom čini posebnim jeste objektiv čiji maksimalni otvor blende na početku opsega iznosi f/1,8, što u kombinaciji s ekvivalentnom žižnom daljinom od 24 mm i pomenutim malim dimenzijama predstavlja ono o čemu sanjaju mnogi fotografi. Na kraju opsega, tj. na ekvivalentnih 100 mm situacija nije baš tako sjajna, ali i tih f/4,9 nije toliko tragično pošto P310 poseduje sistem za optičku stabilizaciju slike, koji "opršta" oko tri



### NA TESTU

ISO 400



ISO 800



ISO 3.200

### OCENA

Kvalitet izrade:	■■■■■■■■■■
Rukovanje:	■■■■■■■■■■
Mogućnosti:	■■■■■■■■■■
Kvalitet fotografije:	■■■■■■■■■■
Cena/Kvalitet:	■■■■■■■■■■
<b>UKUPNA OCENA</b>	■■■■■■■■■■

### UTISAK

Posle druženja sa Nikonom P310 utisci su veoma pozitivni i praktično jedina velika zamerka odnosi se na nepostojanje RAW formata, dok je sve ostalo veoma dobro i čini ovaj fotoaparatom odličnim izborom, pogotovo kad se u obzir uzme konkurentna cena.

### TEHNIČKI PODACI

OSNOVNE INFORMACIJE	NIKON COOLPIX P310
Cena (sa PDV)*	33.990 din. (288 evra)
Efektivna rezolucija	16 megapiksela
Tip senzora / veličina	CCD, 1/2,3 inča
Objektiv	24-100 mm (ekvivalentno formatu od 35 mm)
Maks. otvor blende	F1,8-4,9
Min. daljina izostravanja	2 cm
Stabilizacija slike	da
Format u kojem snima	JPEG
Ekspozicijski režimi rada	Auto, P, S, A, M
Merni sistem	na čitavoj površini, centralno i spot
Brzina zatvarača	8 s do 1/2.000 s
Brzina kontinualnog fotografisanja u maksimalnoj rezoluciji	6 fotografija u sekundi
Ekv. osetljivost (ISO)	100 - 3.200
Video-zapis: dužina / format / maks. rezolucija	MOV, H.264, 720p
Displej	3 inča (7,5 cm) sa 921.000 piksela
Tražilo	nema
Tip memorijske kartice	SD / SDHC / SDXC
Tip baterije	Li-jon EN-EL12
Karakteristike baterije (prema CIPA standardu)	230 snimaka
Sadržaj kutije	traka za nošenje, baterija, AC adapter, USB i video-kablovi i CD s programom
Informacije	www.nikon.rs i www.refot.com

\* Cene su okvirne i podložne promenama

- ➕ Veliki otvor blende na početku opsega, dobar raspon objektiv, kvalitet izrade, displej, kontrole, veliki broj podešavanja, HD video.
- ➖ Nešto manja autonomija, nemogućnost upotrebe jednom rukom, f/4,9 na telefoto kraju.

# Lowepro CompuDay Photo 150 Torba za svaki dan

DUGO SAM TRAZIO TORBU ZA SVAKI DAN U KOJOJ BI BILO MESTA I ZA FOTOAPARAT. PRENOSIM VAM UTISKE O JEDNOJ TAKVOJ TORBI

✦ Boris Bjelica



**P**onekad nam je potrebna torba koju možemo koristiti i za posao i za slobodno vreme i u koju se može spakovati puno različitih stvari, između ostalog, i jedan pristojan fotoaparatus. Poželjno je da fotoaparatus ima poseban prostor, tj. da ne bude s ostalim stvarima, jer bi se mogao oštetiti.

CompuDay Photo 150 je lagana torba srednje veličine, s velikim brojem različitih džepova i odeljaka. Na zadnjoj unutrašnjoj strani nalazi se džep u koji može da stane prenosivi računar sa ekranom do 15,6 inča, jedan džep ispred njega namenjen je papirima i časopisima, a ima i nekoliko manjih džepova za ključeve, telefon, USB memoriju. U veliki, glavni džep, može stati puno drugih stvari. U poklopcu torbe nalazi se još jedan džep sa dva odeljka. Mesto za fotoaparatus nalazi se na levoj bočnoj strani i dovoljno je veliko za manji D-SLR fotoaparatus kao što je Nikon D5100 ili Canon EOS 650D u kompletu s objektivom.

Ono što je savršeno kod ove torbe jeste da je fotoaparatus brzo dostupan, tj. nema potrebe da se otvara glavni deo torbe. Ako je potrebno da se nosi još neki drugi objektiv ili blic, oni se mogu smestiti u veliki glavni odeljak, ali u njemu nema podesivih pregrada. Ova torbica ima dobar i jak remen za nošenje, koji ravnomerno raspoređuje težinu, a torba se može zakačiti i na kofer.

## TEHNIČKI PODACI

OSNOVNE INFORMACIJE	LOWEPRO COMPUDAY PHOTO 150
Cena (sa PDV)*	8.490 din. (72 evra)
Boja	crna
Spoljne dimenzije	44x20x28,5 cm
Prostor za fotoaparatus	16x11x22,5 cm
Šta može da stane u torbu	manji D-SLR u kompletu s objektivom, prenosivi računar monitora do 15,6 inča, sitan pribor i lične stvari
Informacije	www.lowepro.com, www.refot.com

\*Cene su okvirne i podložne promenama

## OCENA



## UTISAK

Ovo je lagana, praktična torba u koju može stati iznenađujuće mnogo različitih stvari, a fotoaparatus konačno može postati vaš stalni pratilac. Težina u torbi dobro je raspoređena, te je njeno nošenje prijatno.



## EISA NAGRADE ZA 2012-2013.

Evropska asocijacija za sliku i zvuk – EISA (The European Imaging and Sound Association) dodelila je nagrade za najbolje proizvode u oblasti fotografske tehnike.

EVROPSKI FOTO SOFTVER:  
Adobe Photoshop  
Lightroom 4

EVROPSKI NAPREDNI SLR:  
Canon EOS 5D Mark III  
EVROPSKI FOTO PRINTER:  
Canon Pixma Pro-1

EVROPSKI KOMPAKT:  
Canon Powershot G1 X

EVROPSKI PROFESIONALNI  
CSC: Fujifilm X-Pro1

EVROPSKI PROFESIONALNI  
FOTOAPARATUS: Nikon D4

EVROPSKI FOTOAPARATUS:  
Nikon D800

EVROPSKI CSC:  
Olympus OM-D E-M5

EVROPSKI OTPORNI  
FOTOAPARATUS:  
Olympus Tough TG-1

EVROPSKI CSC OBJEKTIV:  
Panasonic LUMIX G X VARIO  
12-35 mm F2,8 ASPH  
POWER O.I.S.

EVROPSKI NAPREDNI CSC:  
Samsung NX20

EVROPSKI MAKRO  
OBJEKTIV: Sigma APO  
Macro 150 mm F2,8 EX DG  
OS HSM

EVROPSKI FOTOAPARATUS ZA  
PUTOVANJA: Sony Cyber-  
shot DSC-HX20V

EVROPSKI NAPREDNI  
KOMPAKT:  
Sony Cybershot RX100

EVROPSKI SLR:  
Sony SLT A57

EVROPSKI OBJEKTIV:  
Tamron 24-70 mm F2.8 Di  
VC USD



## Epson Stylus® Pro 4900



Kompaktan štampač namenjen produkcioni štampi širine do 17 inča. Pružanjem najboljeg kvaliteta štampe za pre-press, ambalažu i dizajn, štampač postiže odličnu postojanost boja sa preciznim usaglašavanjem, i može da reprodukuje čak 98% PANTONE1 boja.

- UltraChrome HDR mastila od 11 boja
- 98% PANTONE pokrivenost
- Pouzdana Advanced-TFP glava
- Brzina štampe od 46 m<sup>2</sup>/h
- Prednja kasetna za papir velikog kapaciteta
- Katridži velikog kapaciteta od 200 ml
- Opcioni ugradni SpectroProof
- Automatsko prebacivanje između listova i papira u roli
- Automatsko prebacivanje između mat i foto crnog mastila, koja su zajedno instalirana
- ENERGY STAR sertifikovan
- Izbor putanja papira – kasetna, gornji i prednji ulaz za poster table ili rola
- Štampana na medijama do 1,5 mm debljine



PRODAJA KROZ AUTORIZOVANU DILERSKU MREŽU:

BOOKFLEX LIST COMPUTERS 3836 555 \* OFFICE 1 SUPERSTORE 34 60 600 \* GRAPPOLO INTERNATIONAL 3091 421 \* BIG BANG 2286 652 \* BEL COMPUTERS 3544-007 \* CT RETAIL 3120 866 \* CARTRIDGE WORLD 3089 810 \* COLORSYS 3573 533 \* COMPUTER SHOP DOO 2688 104 \* HELLAS 7440 300 \* MICRO SYSTEMS 3283 007 \* DESK COMPUTERS 3240 017 \* MONITOR SYSTEM DOO 3449 322 \* ATOM PARTNER 20 90 856 \* COMPUT. ERLAND 30 99 595 \* COMITRADE SHOP 344 63 57 \* DC GRAFIČKI CENTAR 2030 866 \* GIGATRON 24 11 479 \* GOLIM 24 50 779 \* SOLUTION JM 30 89 500 \* WIN WIN 26 88 933 \* NOVI SAD: NOVEL 021/426 100 \* INFOGRAF 021/ 551 311 \* POSITIVE DOO 021/4720 388 \* ASYS 021/402 420 \* SH BIRO D.O.O. 021/751 310 \* IQ COMPUTERS 021/ 463 833 \* WIN WIN 021/ 63 96 950 ZRENJANIN: FEDRA COMPUTERS 023 589 780 \* MPA 023/ 566 414 ČAČAK: ALI 032/340 140 \* BOJAN KOMERC DOO 032/830 015 \* DOGUS 032/310 050 \* USPON 032/340 410 \* WIN WIN 032/303 000 KRAGLJEVAC: MINE DOO 034/304 970 \* WIN WIN 034/365 735 SUBOTICA: K. OFFICE DOO 024/4570 920 \* DG COMPUTERS 024/ 557 680 POZEGA: STEFAN DOO 031/893 323 \* SKY COMPUTER CENTAR STKAR 031/8255 25 SABAC: PC MARKET 015 310 133 TUTIN: ANSOFT 020 810 180 UŽICE: DATA COMM 031 512 122 \* DG COMPUTERS 024/ 557 680 VALJEVO: URIDIUM TRADE 014 292 222 VRŠAC: AB KANON TEHNOBIRO 013 838 884 ZAJEČAR: GENIUS SHOP 019 42 67 68 RAŠKA: USPON 036 736 050SANTA: SABOTRONIC 024 815 307 SMI ĐERILVO: PLANINKA 026 643 021 STARA PAZOVA: ALF COMPUTERS 022 316 419 KRALJEVO: USPON 036 235 749 \* WIN WIN 036 235 875 KRUŠEVAC: LINKOM 037 44 33 71 LESKOVAC: IT LESKOVAC 016 23 41 01 \* KATAL D.O. 016 213 313 NOVA PAZOVA: BETATRON DOO 022 323 636 JAGODINA: LINK 035 245 245 KIKINDA: BUS COMPUTERS 0230 32 102 NIŠ: COMTEL 018 530 353 \* WIN WIN 018 517 477 ČUPRIJA: INTERCOM COMPUTERS 035 477 077 GORNJI MILANOVAČ: USPON 032 714 552



# Joby Gorillapod Pločica za blic



**N**ekoliko puta pisali smo o ovom neobičnom stativu s fleksibilnim zglavkastim nogama, koji može da se, kao što mu i ime govori, stabilno zakači na drvo, ogradu, kola ili bilo koji drugi pogodan nosač. Pored osnovne namene – da stabilno učvrstite fotoaparatus ili kameru – za modele GorillaPod SLR Zoom i GorillaPod Hibrid može se kupiti i pločica sa šinom na koju se montira blic ili neko drugo rasvetno telo mase do tri kilograma.

CENE: GorillaPod Hibrid + pločica GP2-31N: 4.490 din. + 990 din.  
GorillaPod SLR Zoom + pločica GP2-21N: 5.990 din. + 990 din.

INFORMACIJE: www.joby.com, www.refot.com

## OCENA



## UTISAK

Mali i kompaktni stativ s ovim dodatkom dobija još jednu ulogu i svima koji koriste bežičnu kontrolu rada omogućava postavljanje blica u različitim položajima. ■

# Samsung NX1000

## NX u pero lakoj kategoriji

KADA SAM PRE PAR GODINA U RUKE UZEO PRVI FOTOAPARAT IZ SAMSUNGOVE NX FAMILIJE, PITAO SAM SE KADA ĆE DRUGOVI INŽENJERI NAPRAVITI TO ISTO ALI NE U FORMI MINI D-SLR-A, VEĆ U DALEKO KOMPAKTNIJEM PAKOVANJU. MOJA PRIŽELJKIVANJA SU SE ISPUNILA I TO NE JEDNOM, VEĆ DVA PUTA, TE SAD POSTOJE DVE GRUPE MALIH NX FOTOAPARATA

✪ Srđan Abdijević Abdee



**S**a onim "trocifrenim" smo se upoznali ranije, a sada vam premijerno prikazujem najmlađi, najmanji i najjeftiniji, NX1000. To "najmanji", u ovom slučaju nije relativno jer NX1000 zaista spada među najmanje, trenutno dostupne fotoaparate sa APS-C senzorom. Naravno, i u ovom slučaju zaista mali gabariti, tj. mogućnost nošenja u džepu se podrazumeva jedino ako se koristi neki od "palačinka" objektivu jer čak i sa "sklopivim" 20-50 mm f/3,5-5,6 koji dolazi u jednoj od verzija "kita", NX1000 prestaje da bude zaista kompaktan i dimenzijama se u toj varijanti približava ultrazum fotoaparata i zahteva torbicu. Pošto se radi o modelu sa dna NX ponude, konstrukcija je u potpunosti plastična ali je kvalitet plastike i izrade veoma dobar. Ono što bi trebalo da bude lekcija svim proizvođačima jeste činjenica da je NX1000 u svojoj "minijaturnosti" u suštini udoban za

- A OBJEKTIV**  
Ovaj objektiv moguće je "spakovati" u položaj za transport.
- B RUKOHVAT**  
Odlično oblikovan rukohvat presvučen teksturiranim materijalom.
- C iFN DUGME**  
U kombinaciji sa prstenom za fokus, donekle zamenjuje nedostatak dodatnog točičića na telu.

držanje jer sa prednje strane ima veoma dobro oblikovan rukohvat, a sa zadnje mesto za palac. Pošto je u pitanju fotoaparat pre svega namenjen onima koji traže kvalitet fotografija D-SLR-a u kućištu kompakta, broj eksternih kontrola nije baš veliki ali je u principu sve ono što je potrebno, tamo gde treba da bude i većina potencijalnih korisnika neće imati potrebu da prečesto ulazi u meni. U principu, najviše smeta nedostatak prednjeg kontrolnog točičića tj. izmeštanje istog na kombinaciju iFn dugmeta i prstena za izoštravanje na objektivu, što u kombinaciji sa odsustvom tražila znači da je korišćenje fotoaparata vrlo često, najblaže rečeno, čudno. Pored tražila, NX1000 ne poseduje ni ugrađeni blic ali se u kompletu dobija blic koji koristi bateriju samog fotoaparata, ali koji je veoma lako izgubiti ili zaboraviti, što može biti veoma nezgodno, pogotovo ako nemate neki objektiv velike svetlosne moći ili sa optičkom stabilizacijom.

### SPOLJAŠNJI IZGLED

Da bi NX1000 bio što jeftiniji, inženjeri su se odlučili za "običan" TFT displej sa 921.000 tačaka, što znači da je prikaz odličan, ali vidljivost na suncu nije na nivou modela koji koriste AMOLED ekrane. Korisnički interfejs i meniji dobro su organizovani, tako da je snalaženje veoma lako, čak i za manje iskusne korisnike. U skladu sa savremenim trendovima, ovaj fotoaparat je moguće bežičnom vezom povezati sa mnogim uređajima. Pored već viđenih mogućnosti, poput deljenja fotografija i prikaza istih na kompatibilnim televizorima, NX1000 je moguće daljinski kontrolisati pomoću mobilnog telefona i to tako što ekran telefona postane udaljeno tražilo. Najčešće pitanje koje se postavlja kada su tzv. "bezogledalci" u pitanju jeste o brzini autofokusa. Samsung NX1000 nije baš šampion u toj disciplini, pogotovo sa 20-50 mm

### 1 DISPLEJ

Na žalost ljubitelja neobičnih uglova snimanja, displej je nepokretan.

### 2 VIDEO SNIMANJE

U svakom trenutku pritiskom na ovaj taster možete započeti snimanje videa.

### 3 MESTO ZA PALAC

Mesto za palac čini držanje, inače malog fotoaparata, udobnijim.



### BLIC

Zgodni ali lako zagubljeni blic



### KONTROLNI TOČIĆ

Jedini kontrolni točičić na telu.



### WI-FI DUGME

Dugme za uključivanje Wi-Fi mogućnosti.



## Pro Runner™

### 200 AW / 300 AW

Prijatelj putnika.  
Anatomski oblikovan.  
Dve veličine za svu vašu opremu.



Postavljen iznutra, sa pregradama koje se pomeraju.

Mesto za vaš stativ.



lowepro  
The Trusted Original

Za detalje posetite sajt: [lowepro.com/prorunner](http://lowepro.com/prorunner)

© 2010 DayMen Photo Marketing LP



# Životinje i naša ljubav

VIŠE FOTOGRAFIŠEMO KUĆNE LJUBIMCE NEGO PARTNERE! ISTRAŽIVANJE KOMPANIJE "NIKON" OTKRIVA KOLIKO JE VELIKA LJUBAV PREMA KUĆNIM MEZIMCIMA

Milan Živković



POJAVA "IDEALNOG KUĆNOG" FOTOAPARATA NIKON D3200 BILA JE POVOD ZA VELIKO ISTRAŽIVANJE O NAJZANIMLJIVIJIM PORODIČNIM MOTIVIMA KOJE SVI SNIMAMO. REZULTATI SU VIŠE NEGO ZANIMLJIVI

Kućni ljubimci potvrdili su svoj porodični status nakon rezultata istraživanja koji su pokazali da 85 odsto vlasnika smatra kućnog ljubimca svojim najbližim članom porodice. Ustanovljeno je, takođe, da svoje dlakave prijatelje fotografiramo više nego partnere. Kućni ljubimci jesu omiljena tema fotografisanja (54 procenata), i definitivno ostavljaju snimanje partnera iza sebe i to čak na četvrtu poziciju. Partnera kao osobu koju najviše fotografisati navelo je samo 16 procenata ispitanika, dok pedeset četiri odsto navodi kako bi više volelo da vreme provodi s kućnim ljubimcem nego s decom, roditeljima (19%) ili bratom, tj. sestrom (22%). Ovi podaci u skladu su s evropskim istraživanjem koje je "Nikon" sproveo u 12 zemalja, kako bi propratio pozicioniranje na tržištu novog D-SLR fotoaparata namenjenog foto-amaterima – Nikona D3200.

S obzirom na to da ih izjednačavaju s porodicom, većina vlasnika kaže da svoje kućne ljubimce uključuje u svakodnevne aktivnosti. Šezdeset osam

procenata vlasnika razgovara s njima kao da su ljudi; 31 procenat im dozvoljava da s njime deli krevet; a 48 odsto s njima deli hranu. Pedeset pet procenata vlasnika čak ostavlja uključen radio ili televizor kada izađu, kako bi njihovom kućnom ljubimcu pravio društvo. Kućni ljubimci nisu izostavljeni iz važnih događaja, tako da jedan od pet vlasnika kupuje poklone svojim vernim pratiocima, a jedan od deset vodi ih na odmor sa sobom.

Ispitanici su, takođe, otkrili da vole da svoje kućne ljubimce pokažu drugima i to na mobilnim uređajima, koji su najpopularnije mesto za čuvanje njihovih fotografija. Mobilni uređaji (telefon i tablet računari), mesto su gde 66 procenata anketiranih čuva fotografije, a istovremeno 44 odsto ispitanika fotografiju kućnog ljubimca stavilo je kao pozadinu (desktop) na računaru, dok 40 procenata redovno šalje fotografije kućnih ljubimaca na društvene mreže. Komentarišući ovo jedinstveno istraživanje, Karli Dejvidson (Carli Davidson), fotograf koji je svoj rad posvetila i specijalizovala se za fotografisanje kućnih

ljubimaca, rekla je: "Istraživanje je pokazalo koliko je važna uloga kućnih ljubimaca u porodičnom životu, stoga je razumljivo što želimo da ih snimimo i sa drugima, najčešće istomišljenicima, podelimo dragocene trenutke, kao što bismo to učinili sa detetom, bratom ili sestrom i partnerom. Često to radimo mnogo više sa kućnim ljubimcima."

Bez obzira na sve do sada navedeno, snimiti originalnu fotografiju ili video-klip kućnog ljubimca zaista je teško. Životinje ne možete kontrolisati na isti način kao ljude – one su uglavnom pokretne ciljevi, a izražavanje njihove ličnosti na fotografiji pravi je izazov. Upravo fotoaparat D3200 predstavlja pravi alat – bilo da želite da snimate fotografije ili filmove – veoma je jednostavan za korišćenje, čak i ako ranije niste koristili D-SLR fotoaparate. Ima brojne funkcije namenjene snimanju trenutka baš onako kako ste hteli, čak i pri slabom osvetljenju, na primer, snimak vašeg psa dok trči po parku. Postoje brojne metode i alati kojima možete poboljšati snimak ili fotografiju, ali dobar fotoaparat

## NEKE OD NEOBIČNIH I ZANIMLJIVIH SCENA SA KUĆNIM LJUBIMCIMA



Proslava rođendana

Ljubimac u krevetu

Mesto za stolom

Razgovor s ljubimcem

Pre nego što započnete snimanje nečijeg ljubimca, saznajte na koje reči i zvuke reaguje. Udaranje o posudu za hranu uglavnom dovodi do reakcije, a i sâm pomen njegovog imena ili zvižduk može da izazove slatko naginjanje glave i uzbuđljive izraze. Pokušajte da snimate drugačije izraze različitim pomagalicama. Ako fotografišete psa napolju, uzmite dugačak štap i jednom rukom igrajte se s njim, dok drugom rukom snimate. Dobićete zaista smešne izraze i scene dok pokušava da uhvati štap. Ako snimate mačku, zapamtite koliko mogu da se skoncentrišu na igračke. Možete pokušati da klatite pero na kanapu izvan kadra ili da bacate lopticu da je uhvati – ovo može da pruži neke vesele položaje mačke – ako fotografiju snimate u pravom trenutku.

### KARLI DEJVIDSON DALA JE SAVETE KAKO SNIMITI ODLIČNU FOTOGRAFIJU KUĆNOG LJUBIMCA



**NEKA LJUBIMAC ZAVOLI FOTOAPARAT**  
Pustite ga da miriše i liže fotoaparat, ali nemojte zaboraviti da objektiv zaštitite od balavljenja poklopcem. Držite ga ispod kućnog ljubimca tako da deluje manje zastrašujuće. Nagradite ga slatkišem kada pride i pokaže interesovanje.



**OBAVEZNO JE DOBRO RASPOLOŽENJE**  
Životinje su intuitivne, one komuniciraju izrazima i jezikom tela, i instinktivno zaštitite od balavljenja poklopcem. Držite ga ispod kućnog ljubimca tako da deluje manje zastrašujuće. Nagradite ga slatkišem kada pride i pokaže interesovanje.



**KORISTITE TRIKOVE DRESERA**  
Koristite trikove koji se primenjuju na obuci, posebno ako snimate pse. Da li vaš pas zna da se prevrće? Ako zna, snimate fotografiju dok leži na leđima. Primenite naredbu "Miran!" dok snimate portrete. Skoncentrisaćete se očekujući nagradu.



**PRIVUCITE IM PAŽNJU**  
Iznad objektiv držite igračku kako biste im privukli pažnju. Budite na oprezu, neki kućni ljubimci krećuće naglo na igračku. Potrudite se da igračku s pištaljkom ne pritisnete često, životinje će izgubiti interesovanje ako shvate da neće biti nagrađene što reaguju na zvuk.

### INFORMACIJE O ISTRAŽIVANJU

Istraživanje je sproveo "Opinium Research", maja 2012. Anketirano je 6.100 vlasnika kućnih ljubimaca u 12 evropskih država (Austrija, Belgija, Francuska, Holandija, Italija, Nemačka, Poljska, Republika Češka, Rumunija, Slovačka, Srbija i UK). **Istraživanje je pokazalo** da se ljubitelji životinja više odlučuju za čuvanje pasa (67%) nego mačaka (38%).

Marina Gurević (Marina Gurevich), menadžer proizvoda za "Nikon Europe", komentariše: "Jasno je da su kućni ljubimci važan aspekt porodičnog života i prirodno je da želimo da snimimo lepe fotografije i filmove koji prikazuju njihovu ličnost. Model D3200 je savršen fotoaparat za one koji žele ozbiljnije da se bave fotografisanjem i koriste D-SLR fotoaparate kako bi dobili visokokvalitetne fotografije svih porodičnih trenutaka. Možete dozvoliti da fotoaparat sam odabere podešavanja s funkcijama kao što su Automatski izbor scene, koja primenjuje najrelevantnije podešavanje, ili saznajte kako sami da napravite određeni snimak pomoću režima Vodiča. Vaš kućni ljubimac nikada neće izgledati bolje!"

## Novi izložbeni i maloprodajni prostor u centru grada

Posetite nas od 1. jula i upoznajte se sa najnovijim tehnologijama iz polja baterija i prenosive energije.

Iskoristite popuste u promotivnom periodu, koji traje od 1. jula do 1. septembra.



**Karli Dejvidson** međunarodno je priznat i nagrađivan fotograf. Živi u Portlandu, SAD, gde svakodnevno radi s domaćim životinjama, kako za komercijalne projekte, tako i za sopstvene. Njene fotografije objavljuju se u časopisima: Vanity Fair, The New York Times, BBC, Huffington Post, The Daily Beast, Photo District News i ABC World News.



Distribucija mobilne energije  
Bulevar Despota Stefana 7  
Telefon: 011 3226 876  
office@altenergetika.com  
www.altenergetika.com



# Steinheil CASCA

NEMAČKA, BAVARSKA, MINHEN, STEINHEIL. ČETIRI ODREDNICE DOVODE NAS DO PETE, DO CASCE – ZANIMLJIVOG, IZVANREDNOG I VEROVATNO NAJNEOBIČNIJEG NEMAČKOG FOTOAPARATA – PRAVLJENOG SREDINOM PROŠLOG VEKA

Miroslav Nikoljačić

**Z**načaj Nemačke za fotografsku industriju ne treba posebno objašnjavati. Fabrika "Steinheil", u kojoj se proizvodila Casca, nalazila se u Bavarskoj, južnoj pokrajini Nemačke, čiji je glavni grad bio Minhene.



## "STEINHEILOVI" FOTOAPARATI

"Steinheil" je napravio svega tridesetak tipova fotoaparata. Iako je to relativno mala proizvodnja, kako u broju modela, tako i u obimu proizvedenih primeraka, uloga firme u ovom domenu ipak je značajna. Prvi model – dagerotipska kamera – napravljena je 1839. godine, tj. pre osnivanja fabrike. Poslednji model koji je fabrika proizvela bio je Casca II, 1950. Retko koja fabrika je imala tako dugačak proizvodni period. U posebnoj tabeli na kraju teksta biće i osnovni podaci o kolekcionarski zanimljivim "Steinheilovim" fotoaparatom. Već sam pomenuo da je Casca jedan od najatraktivnijih fotoaparata, a širem auditorijumu prilično je nepoznata. No, upoznajmo je поближе.

### CASCA (1950)

"Krštena" je po početnim slovima naziva firme C.A. "Steinheil Camera". Slične derivacije nalazimo i u imenima "Steinheilovih" objektivu ("Cassar", "Cassarit" i sl.). Nisam ni znao koji je fotoaparat u pitanju kada sam Cascu, u savršeno napravljenom kožnom tašni, dobio od gospodina Milana Cvetkovića, kako bih napisao ovo što sada čitate. Pomislio sam da mi nudi neki srednjeformatni fotoaparat i to najmanje za snimke 6x9. Gabariti su zaista impresivni (69x88x150 mm), mase je 699 grama i za spravu koja "pravi" snimak 24x36 mm deluje pomalo nerealno. A tek kada "otklopite" ogromna leđa fotoaparata i ugledate malu projekcionu ravan sa zavesnim zatvaračem ispod, čuđenju nema kraja. Takvih, neoobičajnih detalja Casca je puna. Pogledajmo ih.

Ukratko, fotoaparat je za film tipa 135, ima optičko tražilo, izmenljive objektivne i zavesni zatvarač. Standardni objektiv je Culmar VL 2,8/5 cm, zavesni zatvarač radi u rasponu 1/25 do 1/1.000 s + B.

Na prednjoj levoj strani fotoaparata je ogroman (34 mm), ne naročito visok (11 mm) cilindar s dobro nazubljenim okruglim regulatorom na gornjem delu. Ovom skalamerijom, interno povezanom zupčanicima s unutrašnjim delom objektivu, podešava se udaljenost snimanja (0,7 m, pa nadalje za standardni objektiv). Između cilindra i objektivu, smeštenog

do njega, nalazi se malo metalno dugme koje, kada se pritisne, oslobađa kočnicu i objektiv može da se skine. Kada poželite da ga vratite, imaćete muke i bićete srećni ako uspete da pronađete sitnu crvenu tačkicu na njemu (crvenog repera na telu fotoaparata nema). Na desnom gornjem delu prednje strane nalazi se veliko optičko tražilo.

Gornji deo Casce ima šine za pribor, regulator premotavanja/vraćanja filma u kasetu, okidač i veliko dugme za premotavanje/vraćanje filma s koncentrično smeštenim brojačem snimaka na gornjem delu. Malo stvari, a mnogo rade. Kao što se vidi, Casca jednim (doduše velikim) dugmetom "ubija dve muve". I premotava, usput nateže i zatvarač, i vraća film u kasetu. Oznake A i R jasno pokazuju pravac okretanja dugmeta., ali, pre vraćanja filma u kasetu potrebno je regulator premotavanja/vraćanja filma pritisnuti u pravcu strelice, smeštene ukoso iza njega, pritisnuti okidač, i potom vratiti dugme u početni položaj, kako bi ono držalo okidač u donjem položaju, čime se otvara mogućnost vraćanja filma u kasetu. Dosta komplikovano, zar ne?

Na zadnjoj strani fotoaparata smešten je okular tražila i poprilično dugačka klizna poluga, regulator ekspozicija zavesnog zatvarača Casce. Na njenom desnom kraju je nazubljeno zadebljanje, tačno da palac

desne ruke padne na njega i tako olakša podešavanje ekspozicije. Donji deo fotoaparata, pored širokog navoja za stativ oko koga je vrlo lepo izvedena poluga pomoću koje, kada je "izvučena", fotoaparat stabilno stoji na svakoj podlozi, ima na sebi osigurač s oznakama Z i A, i dugme pomoću koga se, u sprezi s osiguračem, otvaraju leđa fotoaparata. Samo otvaranje je priča za sebe. Osigurač treba postaviti na oznaku A, i posle

pritisaka na dugme leđa se "otklapaju" nagore, jer su na njihovom gornjem delu šarke kojima su fiksirane za telo fotoaparata. Da zaključim, sve je na Casci neobično: gabariti, postavljanje oštine, regulisanje ekspozicija, premotavanje/vraćanje filma, kao i otvaranje zadnjeg dela fotoaparata. Zbog toga je ona vrlo zanimljiva, a njena kolekcionarska vrednost od oko 350 evra, prihvatljiva.

### ► NAJZANIMLJIVJI STEINHELOVI MODELI

MODEL FOTOAPARATA	GODINA	OSNOVNE KARAKTERISTIKE	KOLEKC. VREDNOST
Dagerotipska kamera	1839.	mesingana, okrugla, snimci 8x11 mm, za medaljone	?
Dagerotipska kamera	1840.	drvena s dugim mesing. objektivom, snimci 7,5x10 cm	?
Detektiv kamera 10x15	1888.	obj. Steinheil Periskop	500
Detektiv Geheim kamera	1890.	rol-film 9x10,5 cm	1.000
Detektiv kamera 9x12	1890.	s magazinom za 12 ploča	1.000
Detektiv kamera 13x18	1890.	drvena magazin kamera	600
Stereo detektiv 8,5x17	1893.	rotacioni zatvarač, drvena boks kamera sa izmenlj. magazinom	800
Klapp kamera stereo 9x18	1906.	sklopljiva, zavesni zatvarač do 1/2.000 s	500
Klapp kamera 9x12 tropp.	1906.	metalna, sklopljiva, horizontalna	500
Multo Nettel stereo	1907.	za ploče 9x14	500
Tropfen kamera 9x12	1930.	objektiv Unofocal 4,5/135, lbror 1-1/100 s, braon meh	500
Oscilophot	1965.	objektiv oscillo-Quinon 1,9/75, medicinski, s polaroid leđima	500



Mehanizam za uoštravanje

### CASCA II (1950)

Zaista mi je mnogo žao što nisam uspeo negde da "nagazim" Cascu II, jer to je bio najnapredniji fotoaparat svoga vremena s daljinarom. Neke od njegovih izvanrednih osobina, "Contaxi", "Leica", "Canoni", "Nikoni" i ostali vrhunski fotoaparati s daljinarom dobili su tek pet-šest godina posle Casce. To je dovoljan razlog da uz, napred opisanu, jednostavniju Cascu, kažem nekoliko reči i o njoj.



Na ilustraciji se vidi da je reč, estetski posmatrano, o izuzetno lepom fotoaparatu. Casca II ubraja se u grupu fotoaparata s daljinarom, izmenljivim objektivima i zavesnim zatvaračem.

Bajonet za izmenu objektivu je jedinstven, radi pomoću tri para čeličnih kuglica u sprezi s oprugama. Jednostavan je, brz, i njime se lako radi. Objektiv je potrebno okrenuti samo 10 stepeni da bi se mogao izvaditi ili postaviti na fotoaparat. Za Cascu II "Steinheil" je nudio pet svojih objektivu: 4,5/35 mm Orthostigmat, 2,8/50 mm Culmar, 2/50 mm Quinon, 2,8/85 mm Culmar i 4,5/135 mm Culmar. Lep komplet postaje još praktičniji za rad zahvaljujući istoj veličini filtra, prečnika 40,5 mm za sve objektivu.

Zavesni zatvarač ima raspon ekspozicija između 1/2 i 1/1.000 s i B. Stari tipovi sinhronizacije za nekoliko tipova vaku-bleskalica, kao i za elektronski fleš.

Casca II ima veliko i svetlo tražilo s daljinarom i graničnicima za objektivu od 85 i 135 mm. Ovi graničnici uključuju se po potrebi, pomicanjem male poluge smeštene na gornjem delu fotoaparata. Važno je znati da sistemi izmene objektivu dve Casce nisu kompatibilni. Casca II, najnapredniji fotoaparat sredine prošlog veka nije dugo "živeo". Napravljeno ih je samo oko 700 komada. Tako solidan fotoaparat bio je ozbiljna konkurencija, posebno Leici koja se, prema pričama, trudila da ga "guši" što više. U tome je i uspela jer je bilo reči o nekim patentnim pravima koje je "Steinheil" koristio na Casci, a "Leica" je polagala pravo na njih. Izgleda da su njeni argumenti bili jači i tako je sudbina Casce II bila zapečaćena. Sadašnja kolekcionarska vrednost ovog divnog fotoaparata iznosi 1.000 evra. Rekao sam da je "Steinheil" napravio tridesetak modela fotoaparata. U posebnoj tabeli dati su osnovni podaci za najznačajnije modele čija je kolekcionarska vrednost najmanje 500 evra. ■ miniko@sezampro.rs

## ZOOM FOTO

Beograd, Krušedolska 3; Tel: 011 / 414 6042  
E-mail: info@zoomfoto.rs;

### Sony DSC-HX200



- Transcend SD 16GB Class 10
- JOBY Stativ Gorillapod Hybrid GP2-B1EU
- BSI-CMOS senzor od 18,2 MPix
- 30x optički zum >> ISO 100-12.800
- Pokretan LCD displej od 3 inča sa 921.000
- Full HD video zapis

SUPER cena: 61.990 din

### Canon SX40



- Lowepro Adventura TLZ 15
- Manfrotto Tripod MKC3-H01 Compact Photo-Movie
- BSI-CMOS senzor od 12,1 MPix
- 35x optički zum
- ISO 100-3.200
- Pokretan LCD displej od 2,7 inča

SUPER cena: 61.990 din

### Nikon P510



- Sandisk SD 16GB ExtremePro 95mb/s
- National Geographic futrola „Kata“
- BSI-CMOS senzor od 16 MPix
- 42x optički zum >> ISO 100-3.200
- EXPEED C2 procesor
- Full HD video zapis

SUPER cena: 51.990 din

## SIGMA

Sigma 18-125 mm  
f/3.8-5.6 DC OS HSM



cena: 38.990 din

Sigma 18-250 mm  
f/3.5-6.3 DC OS HSM



cena: 65.490 din



IVAN ČIRIĆ, Pirot, "Ujka"

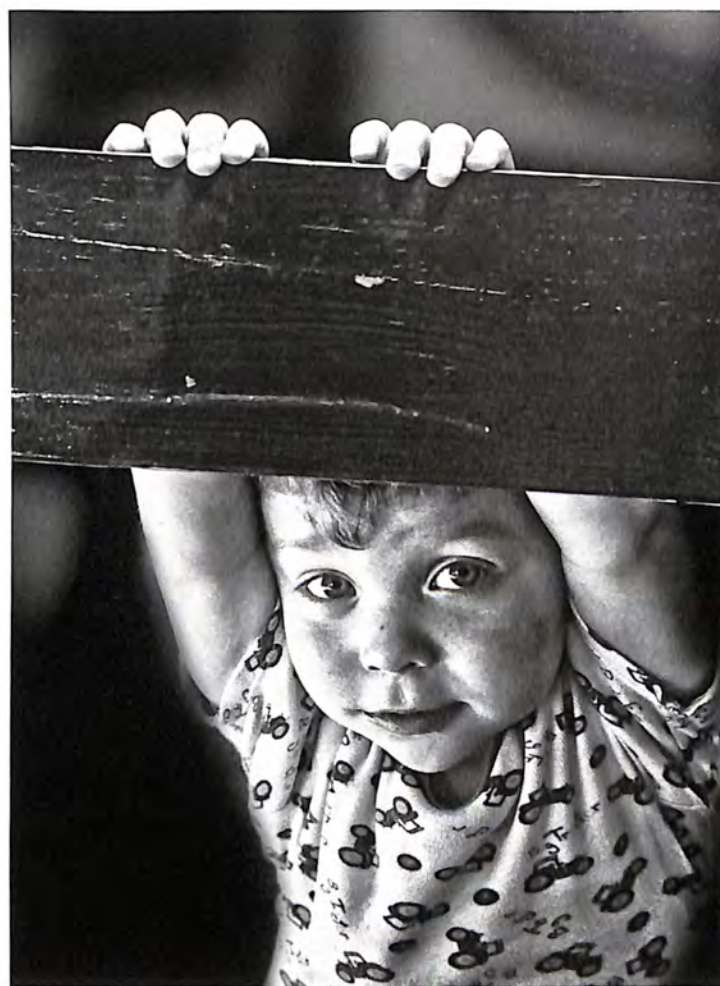

EVIN PEŠIĆ, Beograd, "Zov na igru"

# Moje mesto Moji ljudi



BOJAN DŽODAN, Beograd, "Moji prijatelji"

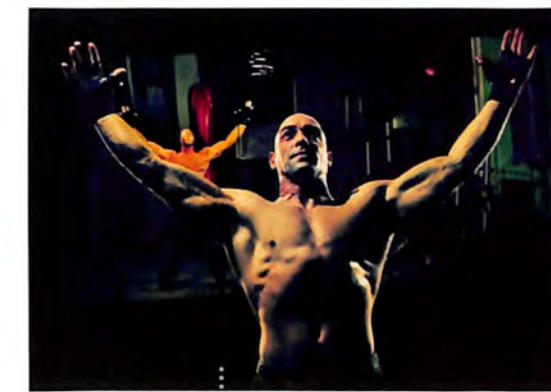

ĐORĐE STOJILJKOVIĆ, Vlasotince, "Hulk"

## PROPOZICIJE

### MOJE MESTO, MOJI LJUDI

- **Tema:** "Moje mesto, moji ljudi" – crno-bele i kolor fotografije. Kao što vidite, tema je istovremeno veoma široka i vrlo specifična, jer od vas očekujemo fotografije "koje pričaju" o mestu gde živite, radite, družite se i gde susrećete brojne ljude. Istovremeno to mogu biti i fotografije dešavanja, pejzaža, arhitekture i svih ostalih, zanimljivih i neobičnih stvari koje se nalaze oko vas, a možete i želite da ih pokažete drugima.
- **Broj radova:** za svaki broj časopisa prima se do deset fotografija po autoru. Uz fotografije je obavezno poslati i izjavu o autorstvu, tj. rečenicu u kojoj garantujete da je to što šaljete vaše delo.
- **Trajanje:** tokom 2012. godine.
- **Veličina fotografija:** minimum 13x18 cm u 300 dpi, rgb, jpg.

- **Rok za slanje fotografija:** do 15. u mesecu.
- **Slanje fotografija:** poštom na adresu Refoto, Pčinjska 15a, 11000 Beograd ili putem Interneta <http://www.refoto.rs/prijava.html>
- **Nagrade:**  
I nagrada – Epson foto-multifunkcijski uređaj;  
II nagrada – Epson foto-skener;  
III nagrada – Epson foto inkdžet štampač.
- **Sponzor konkursa:**



REFOTO DIPLOMA



NAJVIŠE GLASOVA PUTEM NAŠEG FACEBOOK GLASANJA ZA NAJBOLJU FOTOGRAFIJU SA KONKURSA "MOJE MESTO, MOJI LJUDI" IZ REFOTO 94, DOBILA JE FOTOGRAFIJA "GRADSKA KIŠA" VLADANA VUKIĆA IZ NIŠA. AUTORU FOTOGRAFIJE ČESTITAMO I DAJEMO REFOTO DIPLOMU.



DRAGAN LAPČEVIĆ, Beograd, "Beogradski japi"



VALENTINA BUNIĆ, Veliko Trgovišće, Zagreb, "Ribar"



RADE ŽIVANOVIĆ, Zrenjanin, "Smešak"



DUŠAN BEBIĆ, Beograd, "Uspavana"

# KONKURS



SRDAN KIŠ BICSKEI, Senta, "Pride"

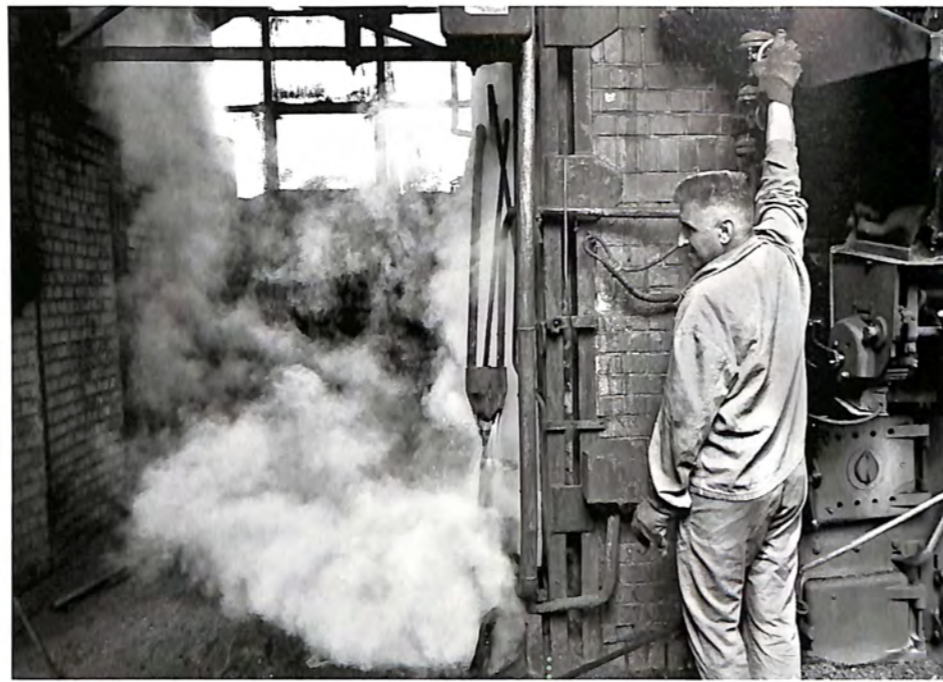

ANA BAČANIN, Niš, "Kotlarnica"



ANDREJE MOMČILOVIĆ, Subotica, "Socialism and Capitalism [2012]"



ANDELA PETROVSKI, Beograd, "Brat Milan"



IVICA RAJČIĆ, Rijeka, Hrvatska, "Vertigo"



ALEKSANDAR ŽARKOV, Zrenjanin, "Urban deda"

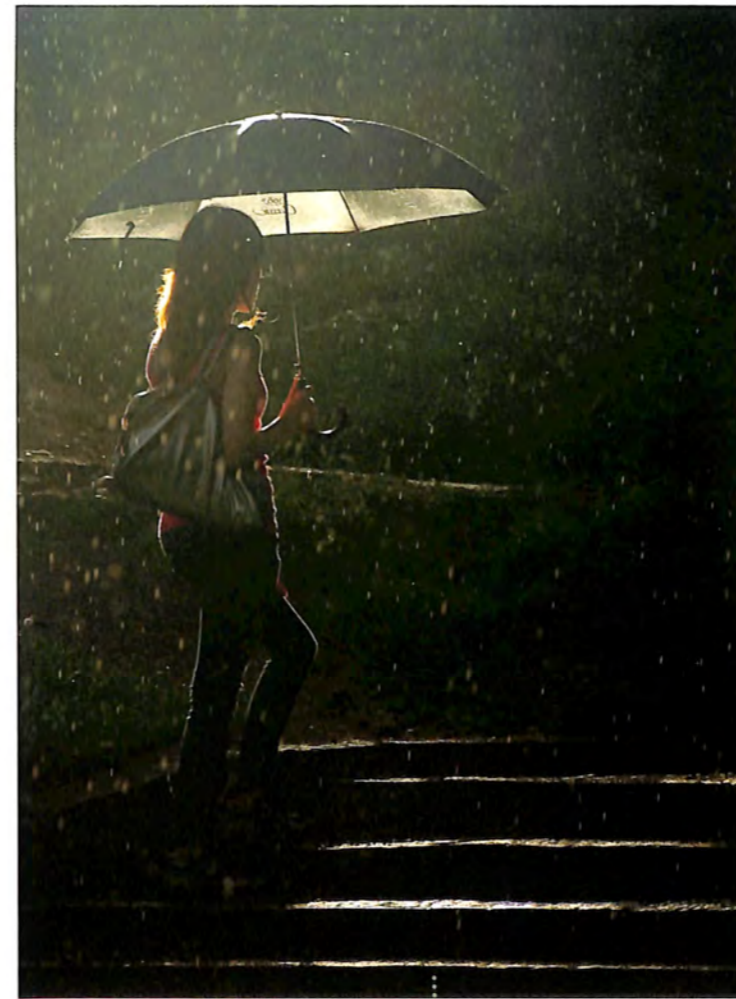

JOVANA MILETIĆ, Beograd, "Na kiši"



ĐORĐE PETROVIĆ, Vrnjačka Banja, "Ringšpil"



SINIŠA RANDIĆ, Sisak, Hrvatska, "Put kući"

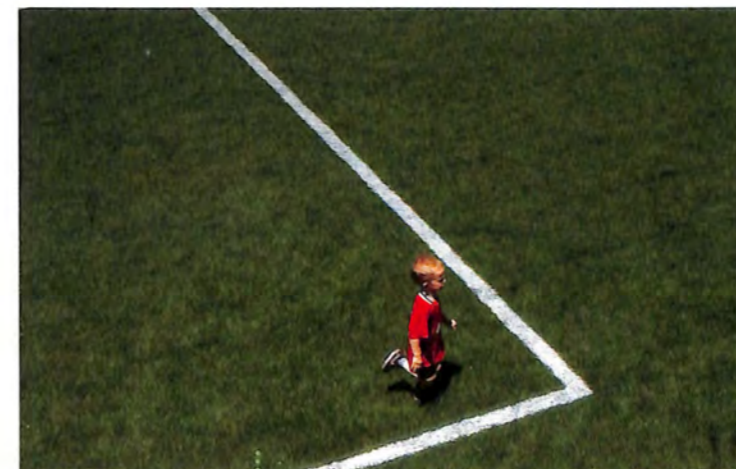

KIRIL STRKOV, Skopje, Makedonija, "Dečak u crvenom dresu"



SLAVKO ZEC, Novi Sad, "Vernost"



MARINO RAUNIĆ, Pula, Hrvatska, "Dobrodošli na Jadran"



MIHAJLO STOJINOVIĆ, Sombor, "Pop Up"



IVANA TODOROVIĆ, Beograd, "Molitva"



ALEKSANDAR ŽARKOV, Zrenjanin, "Crkva Svetog Teodora"



NIKOLA STOJKOVIĆ, Beograd, "Čekam te"



VLADIMIR ŽIVANČEVIĆ, Beograd, "Beti Bup"



BORIS BAJČEVIĆ, Beograd, "Rusi dolaze"



DARKO KOVAČEVIĆ, Pančevo, "Sam protiv svih"



NATAŠA ZAFIROVIĆ, Kumanovo, Makedonija "Raskršće"



VESNA ĐUKIĆ, Sesvete, Hrvatska, "Radno ljeto"

**ZOOM FOTO**  
www.zoomfoto.rs

Beograd, Krušedolska 3; Tel: 011 / 414 6042  
E-mail: info@zoomfoto.rs;

**Canon S100**



- + Transcend SD 16GB Class 10
- >> CMOS senzor od 12,2 MPix >> 24-120 mm(5x)
- >> DIGIC 5 procesor >> ISO 80-6400
- >> Maksimalni otvor blende 2.0
- >> LCD displej od 3 inča sa 461.000 tačaka
- >> Full HD video sa stereo zvukom

**SUPER cena: 56.490 din**

**Nikon P310**



- + Transcend SD 16GB Class 10
- >> BSI-CMOS senzor od 16 MPix
- >> 24-100 mm (4.2x)
- >> Maksimalni otvor blende 1.8
- >> LCD displej od 3 inča sa 921.000 tačaka
- >> Full HD video sa stereo zvukom

**SUPER cena: 33.990 din**

**Olympus XZ-1**



- + Transcend Sd 8Gb Class 10
- + Manfrotto stativ MP1-C01
- >> CCD senzor od 10 MPix
- >> 28-112 mm(4x) >> Makro pozicija 1cm
- >> Maksimalni otvor blende 1.8 >> OLED LCD displej od 3 inča sa 614.000 tačaka >> Manuелna podešavanja >> HD video zapis

**SUPER cena: 42.990 din**

**SIGMA**

**Sigma 50 mm**  
f/1.4 EX DG HSM



**cena: 61.990 din**

**Sigma 85 mm**  
f/1.4 EX DG HSM



**cena: 123.990 din**

# KONKURS



VOJISLAV MARKOVIĆ



SONJA LAZUKIĆ



MARKO MOMIROV



ALEKSANDAR TOPALOVIĆ

## Facebook iznenađenje

U ovom broju pripremili smo malo iznenađenje za verne fanove naše stranice na Fejsbuku. Onima koji su se odazvali na naš mali poziv da podele svoje "letnje" fotografije, pružili smo priliku da budu objavljeni - a samo u ovom broju, "Verbatim" nagrađuje sve objavljene autore memorijskim karticama **HD Video SDHC 16 GB**. Mi ćemo se truditi da i dalje objavljujemo najzanimljivije fotografije Refoto fanova na Fejsbuku, zato - pridružite se!

[facebook.com/casopiszakulturufotografije](https://facebook.com/casopiszakulturufotografije)



MILAN ZURKOVIĆ

# Sajam računara potrošačke elektronike i kućnih aparata

## ce&ha fair

Consumer | Corporate  
Electronics & Home  
Appliances Fair



**Najpoznatiji  
brendovi**

**Noviteti  
Premijere**

**Kupovina  
Popusti**

Organizator: Duke & Peterson d.o.o. Beograd, Gospodar Jovanova 9  
Tel / Fax: 3283 227, 2910 258, 2638 315 E-mail: [office@dukeandpeterson.com](mailto:office@dukeandpeterson.com)  
[www.dukeandpeterson.com](http://www.dukeandpeterson.com) | [www.ceha.rs](http://www.ceha.rs)

Certified promo partner: Smartvision



## River of Prayers

Marko BUNTIĆ, Široki Brijeg, BiH

Upravi o originalnosti bilo je reči i o infracrvenoj fotografiji. Upravo ovu tehniku autor je iskoristio da snimi veoma zanimljivu fotografiju. Za početak, treba reći da je koristio infra-crveni filter na objektivu fotoaparata, što je rezultiralo veoma dugom ekspozicijom koja je zaslužna za to što su ljudske figure pretvorene u neoštre "duhove" koji se kreću oko centralne skulpture Isusa. Fotografija zahteva malo pažljiviju obradu, u koju treba uključiti blago rasvetljavanje i pojačanje kontrasta gornjeg dela fotografije i suprotnu stvar na donjem. Mislim da bi joj naziv "Reka molitve" još više odgovarao jer časopis *Refoto*, barem za sada, ne prevodimo na engleski.

**kreativnost realizacija** ☆☆☆  
☆☆☆

**SAVET**

Prilikom rada IC filterom na objektivu, ekspozicije su veoma duge, tako da se javlja karakterističan šum. Autor je koristio postavku od ISO 100, a čini mi se da bi na Olympusu mogao slobodno da postavi i vrednosti do ISO 400. Neophodno je napraviti seriju testova i ustanoviti optimalan odnos između dve vrste šuma: High ISO i Long Exposure. Takođe, bilo bi dobro napraviti nekoliko snimaka iste scene, ali s različitim podešavanjima balansa belog jer na pojedinim fotoaparatima (kada se koriste u IC području) bolji rezultati dobijaju se kada je podešeno na Fluorescent nego Auto. Još jedna važna stvar koja i te kako pomaže da dobijete kvalitetnije snimke kada radite IC filterom, jeste blokiranje bilo kakvog svetla obaveznom upotrebom protivsunčanog zaslona (zonenblenda). Često još više pomaže i običan kačket koji postavite preko objektivu, naravno pazeći da ne uđe u kadar i izazove vinjetiranje. Ovakav zahvat efikasno sprečava pojavu svetlijih i tamnijih mesta – kakva vidimo na površini neba.



Dalibor Kojić

**kreativnost realizacija** ☆☆☆  
☆☆☆

Pošaljite nam vaše fotografije za rubriku Foto-klinika. Broj fotografija za slanje nije ograničen, a ako imate bilo kakvu zanimljivu priču "iza fotografije", slobodno je priključite uz fotografiju i rado ćemo je objaviti. Refoto, za "Foto-kliniku", Pčinjska 15a, 11000 Beograd; citaoci@refoto.co.rs za foto-kliniku

IVANA, DARKO I MILAN



## Lovac

Dalibor KOJIĆ, Modriča, BiH



Ne mogu da se otrgnem utisku da je ovo autoportret, iako to zaista ne znam. Čak i da nije, čini mi se da je Dalibor ovim portretom pokazao šta je za njega muški ideal. Opasan, intrigantan, pun samopouzdanja... Naravno, u pitanju je portret lovca, mada je ležerno zabačena puška na ramenu mladića više odraz stava prema životu nego ka lovu. Iskreno, mladić mi uopšte ne deluje kao pravi lovac već kao neko ko koristi sva ta obeležja da izrazi svoju ličnost. Ipak, ima nešto u njegovom stavu što ga suštinski čini nesigurnim. To je stav prema fotografu koji je pomalo "ulovljen" (paradoksalno, zar ne?) i desna šaka koja je suviše "pozerski" nameštena. Ipak, dopada mi se ta smelost i želja za pokazivanjem sebe i svojih stavova. Fotografija verovatno mnogima na prvi pogled deluje banalno ali videli smo da se u njenim slojevima krije dosta zanimljivih informacija.

**SAVET**

Bilo bi dobro da Dalibor nastavi da snima ovog mladića ili sebe (ako je to stvarno on), i pokuša da napravi foto-esej u kom bi dao celovitiji portret osobe. U estetskom smislu trebalo bi zadržati isti model – frontalna postavka osobe, različite pozadine i odeća.

## U vozu

Vesna ĐUKIĆ, Zagreb, Hrvatska



Verujem da će se veći broj čitalaca pronaći u Vesninoj fotografiji – često kada putujemo vozom imamo poriv da fotografišemo ambijent, pejzaže, naročito putnike. Žena koja spava na sedištu preko puta Vesne, interesantan je motiv, a refleksija u staklu čini dodatni element fotografije. Međutim, kompozicija je tako postavljena da nismo sigurni gde bi trebalo da gledamo, i šta je u stvari glavni motiv, šta je autorova ideja ili komentar. Imamo fotografiju podeljenu na dva dela, a oba su podjednako zanimljiva, dok bi jedan morao da preuzme "glavnu reč". Verujem da se Vesna na ovakav kadar odlučila jer je bilo još putnika u kupeu, pa bi kadriranje samo na ženu izazvalo sumnjive poglede kod njih. To donekle i mogu da razumem, ali je krajnji rezultat nejasna fotografija zanimljivog motiva.

**kreativnost realizacija** ☆☆☆  
☆☆☆



**SAVET**

Refleksije su zanimljiv motiv, ali ukoliko nemate grafički jaku fotografiju, na kojoj će oba "objekta" biti podjednako važna i zanimljiva, potrudite se da jednom od njih date veću važnost. U suprotnom, konkurisaće jedan drugom, pa posmatrač neće znati gde da gleda.



**JOBY®**  
gorillapod HYBRID

**Vaš fotoaparat je bezbedan na mišićima stativa Gorillapod Hybrid.**



**Za sve fotoaparate čija težina ne prelazi 1 kg.**

**Ekskluzivni uvoznik i distributer:**  
REFOT B. Pčinjska 17, www.refot.com

**Prodajna mesta:** BM Focus, Jurija Gagarina 149, lok 40, www.bmfoto.rs • OnOff, Vuka Karadžića 7a, www.onoff.rs • ZoomFoto, Krušedolska 3, www.zoomfoto.rs • STR Global foto, Ivankovačka 20A, www.foto-global.rs • Big Bang, Bulevar Mihajla Pupina 4, www.bigbang.rs



## Luster

Dejan PETRONIJEVIĆ, Gornji Milanovac



I tako, sedim sam sa svojim fotoaparatom. Snimio bih nešto, ali šta? Pa, kada nema ništa zanimljivije, zašto ne bih snimio luster? Možda će drugima biti zanimljiviji od snimaka cveća, posebno maslačka ili nekih drugih motiva koji su kao izmišljeni da se u igri fotoaparatom izgubi malo vremena i ubije dosada. Veliki broj fotografija koje stižu do redakcije snimljen je upravo prema ovom "receptu", ali to ne predstavlja opravdanje, već upozorenje da "pametna" sprava zvana fotoaparat koju držite u ruci može za vas da uradi sve, ali, samo ako znate šta hoćete i kada pronađete nešto dovoljno zanimljivo, a što se u fotografiji naziva motivom. Da i od motiva kakav je ovaj može da se "izvuče" pristojna fotografija, vidimo na crno-beloj verziji: atraktivniji kadar, doterani odnosi osvetljenja i kontrasta, što za rezultat ima ponovo vidljive detalje u belinama koji, sa šarama svetlosti koju šalju kugle, jesu najzanimljiviji deo snimka.

### SAVET

Kada rešite da snimate ovako nešto, a vremena imate napretek, možda ne bi bilo loše da ga iskoristite i pre fotografisanja, proverite i podesite balans belog, adekvatnu ekspoziciju koja je neophodna zbog velikog dinamičkog opsega scene i da, barem jednim delom, aktivirate kreativnost i razmislite o kadru, jednoj od osnova dobre fotografije.

kreativnost realizacija ☆☆☆☆☆

## Devojka u pšenici

Uglješa JOTANOVIĆ, Teslić, BiH



Za fotografisanje misice regije Doboja, Tamare Cvijanović, Uglješa se odlučio postaviti je u pšenično polje. "Tvrdo" svetlo i nije toliko loš izbor na kraju, mada verujem da bi kasno popodne bilo dosta "glamuroznije". Kažem, i nije tako loš izbor, jer svetlo naglašava pomalo čvrst stav devojke, istaknut njenim pogledom i pozom. Međutim, uopšteno gledano, nisam siguran kakvu emociju je autor tražena. Jedna od najtežih, ako ne i najteža stvar u radu sa modelom jeste lice. Ovde vidimo čest problem: Tamarin pogled ne govori ništa. Niti nam se smeši, niti nam preti, niti želi pokazati svoj seksepil. Ona gleda u fotografa i čeka instrukcije, kojih očito nema. Pored toga, i kompozicija nam otežava smireno gledanje fotografije, jer je kadar isuviše spušten. Leptirići, koji se nažalost slabo vide, jesu srećna ali simpatična okolnost.

kreativnost realizacija ☆☆☆☆☆



## Mia balerina

Nikola BARUDŽIJA, Beograd



Fotografije dece retko izlaze iz okvira privatnog albuma i postaju zanimljivije i široj publici. Srećom, fotografija malih balerina nije ostala na nivou percepcije "joj, što su slatke", već je uspešla da prikaže zanimljivo likovno rešenje s naglašenom repetitivom za koju su, devojčice obučene u iste haljinice s istim frizurama i u istim pozama, bile idealan motiv.

Dopada mi se radikalna kompozicija koja daje dinamiku, a ipak nas vodi do glavnog lika – plave devojčice u vrhu fotografije, ozbiljnog (usredsređenog) lica. Igra, kao neodvojivi deo dečjeg sveta, kroz njen lik dobija i dublje značenje, jer nagoveštava mogućnost da se igra jednog dana pretvori u životno opredeljenje, možda baš jedne od tih devojčica – naše glavne junakinje. Interesantan je kolorit fotografije i saturacija boja koja asocira na prošlost pa tako daje notu nostalgije ovoj fotografiji. ■

kreativnost realizacija ☆☆☆☆☆



**Nikon**

**ODISEJ BI POŽELEO OVAKAV DVOGLED**

StabilEyes 16x32

7x50CF WP Compass

Action EX 7x50CF

Nikon pomorski dvogledi pružaju novu prednost vašem nautičkom uživanju. Čudesan svet oko sebe gledaćete onako kako ga ni najveći pomorski avanturisti nisu mogli videti, jer sočiva imaju specijalne višeslojne premaze koji daju maksimalno jasnu sliku dok je telo dvogleda zaštićeno posebno gumenim oklopom otpornim na morsku vodu. Ali to nije sve jer vam nudimo i više od toga. Pre nego što vaša odiseja počne, izaberite model sa ugrađenim kompasom i stabilizacijom slike za mirno osmatranje čak i na uzburkanom moru. Pravi avanturisti izabraće neki od specijalnih modela Action serije. Koji god da izaberete, nećete pogrešiti. Posejdon bi se složio sa vašim izborom.

**REFOTB** Ekskluzivni uvoznik i distributer  
 www.refot.com Pčinjska 17, 11 000 Beograd  
 e-mail: info@refot.com Tel: +381 11 30 87 004 Fax: +381 11 78 60 234

**Nikon Sport Optics**







# Preplatite se!

dobićete časopis na vašu kućnu adresu

**Specijalna ponuda: dvogodišnja pretplata**

Za samo 5.950 dinara dobićete 22 broja vašeg omiljenog časopisa na kućnu adresu + poklon, knjigu "Fotografski priručnik" (grupa autora, izdavač Mono i Manjana, 2010, vrednost 3.780 dinara).

+ poklon knjigu

## Godišnja pretplata

Za samo 2.950 dinara dobićete 11 brojeva časopisa na kućnu adresu + poklon, knjigu "Digitalna fotografija - priručnik koji nedostaje" (David Pogue, izdavač Kompuiter biblioteka, 2011, vrednost 1.730 dinara).

## Pretplata

Za 2.750 dinara, koliko iznosi pretplata na 12 brojeva + 1 gratis dobićete ReFoto na kućnu adresu (bez poklona).  
Ukoliko želite, možete se pretplatiti na 6 brojeva + 1 gratis za samo 1.500 dinara (bez poklona).

Za BiH pretplata na 11 + 1 brojeva iznosi 66 km (bez poklona).  
Poštarina je uključena u cenu.  
Za inostranstvo pretplata na 11 + 1 brojeva, s poštarinom, iznosi 75 evra.



Priručnik će vam pomoći pri izboru pravog fotoaparata i objektivna i naučite vas da manipulišete slikom i postignete najbolje efekte. Urednik knjige i autor većine fotografija je Stiv Bavister, jedan od najuspešnijih i najiskusnijih britanskih fotografa.

• format: 215 x 280mm  
• 256 strana • tvrd povež



Knjiga je podeljena na dva dela, o kojima možete da razmišljate kao o "fotografskom" i "digitalnom" delu. Autor David Pogue je kolumnista novina *New York Times* i jedan od najboljih predavača na svetu.  
format: 165 x 235mm • 294 strana • tvrd povež

**NAPOMENA:**  
PONUDA S POKLONOM VAŽI SAMO ZA PODRUČJE SRBIJE DOK TRAJU ZALIHE! POKLON ŠALJEMO ODVOJENO OD ČASOPISA!

## Naručite povezane komplete ili naša druga izdanja

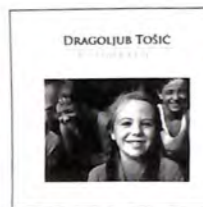

"DRAGOLJUB TOŠIĆ - FOTOGRAFIJE", Foto-monografija, 1.500 din. + 180 din. PTT



"TOMISLAV PETERNEK - ŽIVOT S FOTOGRAFIJOM", Foto-monografija, 5.000 din. + 400 din. PTT

### POVEZAN KOMPLET REFOTO ČASOPISA

za 2002, 2003, 2004, 2006. i 2007. godinu po 2.000 din. 2009, 2010. i 2011. godina - 3.490 din. + 160 din. PTT po kompletu



od 125 dinara

## Kupite stare brojeve

UPOTPUNITE SVOJU ARHIVU ČASOPISA REFOTO (brojevi od 1 do 8, 29, 43 i 45 su rasprodati)

- od broja 9 do 54 cena po komadu je 125 din.
  - od broja 55 do 65 cena po komadu je 175 din.
  - od broja 66 iznosi 250 din.
- plus poštarina od 60 dinara po komadu

## Učestvujte i vi u stvaranju časopisa... Kako?

### POŠALJITE VAŠE FOTOGRAFIJE ZA SLEDEĆE RUBRIKE:

- ✓ **PUTOPIS** Do dvadeset fotografija, kratak tekst u kojem ćete opisati vaše utiske i iskustvo koje ste stekli na putovanju. Fotografije minimalne veličine 18 x 24 cm u rezoluciji 300 dpi, RGB, JPEG. [citaoci@refoto.co.rs](mailto:citaoci@refoto.co.rs), subject: Putopis
- ✓ **U FOKUSU** Pošaljite do tri fotografije (po jednom broju časopisa) minimalne veličine 18 x 24 cm u rezoluciji 300 dpi, RGB, JPEG. [citaoci@refoto.co.rs](mailto:citaoci@refoto.co.rs), subject: U fokusu
- ✓ **FOTO-KLINIKA** Do pet fotografija minimalne veličine 13 x 18 cm u rezoluciji 300 dpi, RGB, JPEG. [citaoci@refoto.co.rs](mailto:citaoci@refoto.co.rs), subject: Foto-klinika
- ✓ **FOTO-AMATER** Do dvadeset fotografija minimalne veličine 13 x 18 cm u rezoluciji 300 dpi, RGB, JPEG. [citaoci@refoto.co.rs](mailto:citaoci@refoto.co.rs), subject: Foto-amater

\*Uz fotografije je obavezno poslati i izjavu o autorstvu, tj. rečenicu u kojoj garantujete da je to što šaljete vaše delo.

### FOTO-KONKURS

Učestvujte na godišnjem konkursu časopisa MOJE MESTO, MOJI LJUDI  
[citaoci@refoto.co.rs](mailto:citaoci@refoto.co.rs), subject: Foto-konkurs ili putem našeg sajta <http://www.refoto.rs/prijava.html>

### Pošaljite nam fotografije E - POŠTOM

- prikačite fotografije uz vaš mejl i u file info napišite ime i prezime, adresu i eventualno tehničke podatke o fotografiji;
- ograničite veličinu jedne fotografije na 1,5 MB;
- maksimalna težina poruke je 10 MB.

### INTERNET

Na našoj internet-prezentaciji odredili smo prostor za web-galeriju za koju možete poslati do deset fotografija veličine 13 x 18 cm (1.535 x 2.126 pix u 300 dpi), JPEG, RGB a veličina 2MB.  
Na ovoj adresi možete poslati vaše fotografije za sve konkurse: <http://www.refoto.rs/prijava.php>

### POŠTOM

Fotografije narezane na CD. Ako ih šaljete za više rubrika, nije potrebno da šaljete više kompak-diskova, već ih samo rasporedite u posebne foldere i imenujte ih nazivom rubrike ili teme. Obavezno napišite podatke u fajl info (ime, prezime, adresa, kontakt, naziv rada, eventualno tehnička rada).  
Adresa za slanje:  
ZA REFOTO, Studio One, Pčinjska 15a, 11 000 Beograd.

Čitajte naše najnovije izdanje na sajtu [www.novinarnica.net](http://www.novinarnica.net)

NOVINARNICA.

O načinu uplate detaljnije na [www.refoto.rs](http://www.refoto.rs) ili pišite na [pretplata@refoto.co.rs](mailto:pretplata@refoto.co.rs)



# BLUR

M A G A Z I N E

photo: Tomsek Jankovski

[www.blur-magazine.com](http://www.blur-magazine.com)

Oglasite se...  
PO SPECIJALNIM  
CENAMA  
...na ovoj strani

Za više informacija  
pozovite  
marketing časopisa  
011 / 344 - 9641

Prijatelj časopisa ReFoto



radio na frekvencijama

99,1 MHz

100,8 MHz

105,4 MHz

<http://app.gedzetgodine.com>  
**GIMME THE APP™ 2012**  
TAKMIČENJE ZA NAJBOJU ANDROID APLIKACIJU!  
GLAVNA NAGRADA: \$1000

POWERED BY: GEDZETGODINE.COM

VIŠE INFORMACIJA I PRIJAVE NA:  
<http://app.gedzetgodine.com>

## Najtiražniji i najdugovečniji IT magazin u Srbiji

U septembarskom broju:  
Testirali smo za vas  
Nokia 808 PureView



„Gustina senzora omogućava da jedan piksel bude definisan sa čak sedam pomoćnih piksela, što ima dvostruko pozitivan efekat.“

„Kvalitet fotografija je toliko ispred konkurencije da prave konkurencije zapravo ni nema.“

„Fotoparat koji uspostavlja nove standarde kada je mobilna fotografija u pitanju.“

„Tanji od prosečnog kompakt fotoaparata, lako se može nositi bilo gde, i u stanju je da napravi odlične fotografije.“

„Slike imaju malo šuma, hromatska aberacija je zanemarljiva a boje su lepo zasićene...“

„Telefon sa fotoaparatom najveće rezolucije opremljen je ekranom čija se rezolucija ubraja u najmanje.“

Svet  
**KOMPIJUTERA**

Na kioscima svakog prvog u mesecu

[www.sk.rs](http://www.sk.rs)

## PISMO MESECA

## Mladen Janjić, Čačak

Bilo bi lepo da u nekom od narednih brojeva započnete seriju članaka o fotografskim organizacijama u svetu, kao i drugim načinima (univerziteti, akademije, profesionalna udruženja, časopisi, itd.) očuvanja pravih vrednosti fotografije, za razliku od nas ovde gde se od svega pravi neka politika ili matematika. Takođe, ako opet kojim slučajem budete pisali o FIAP i PSA izložbama molio bih da se naglasi jedan važan detalj koji je dat u pravilniku o izložbama pod pokroviteljstvom PSA, a koji se odnosi na dimenzije fotografija u digitalnom obliku LINK: <http://www.psaexhibitionstandards.com/CES/2012-es.pdf>. Izvor: <http://www.psaexhibitionstandards.com/>. Pod tačkom 5.o i 5.p postoji da se projekcija mora obaviti sa odnosom 100% i da organizator ne sme da umanjuje i menja fotografije na bilo koji način. Organizator bi takođe morao u pozicijama da navede opremu na kojoj će žiriranje biti obavljeno sa navedenom rezolucijom uređaja koje će koristiti. Ova dva pravila su uvedena ove godine, što se vidi iz liste izmena u pravilniku: <http://www.psaexhibitionstandards.com/CES/changes-to-es-for-2012.pdf>. Dakle, ako autori šalju fotografije u digitalnom obliku u rezoluciji npr. 2.400x1.600 piksela, i ako se žiriranje vrši u digitalnom obliku pomoću LCD projektora, organizator ne može da ispoštuje navedene članove PSA standarda. Još jedan problem kod štampanja (ako postoji štampani katalog) je konverzija u CMYK i izgled odštampanih fotografija.

Što se tiče projekcija informacije o žiriranju i pravilima su takva da, barem kod nas, niko ne brine o standardima. Ko je ikada izmerio jačinu ili temperaturu svetla (mislim da je mali broj onih koji znaju kako se zovu sprave kojima se to radi) a o ostalim stvarima da ne pričamo. Veličina digitalne slike veoma je prevrtljiva stvar i tu čak mislim da i same organizacije ne vode računa o jednoj stvari: organizator bi morao, za projekciju, da traži od učesnika fotografije koje padaju "piksel na piksel". Idealno sredstvo danas su HD televizori velikih dijagonala jer mogu da se kalibrišu, a rezolucije su im više nego dovoljne za eventualne printove većih dimenzija. Zašto baš piksel na piksel? Pa bilo koja promena veličine digitalne slike dovodi do zamućenja i zahteva naknadno izoštravanje. Dok sam radio kao urednik fotografskih izložbi u galeriji Centra za Kulturu u Kovinu prezentacije fotografa radene su u programu koji daje mogućnost da se veličina slike "zaključa" to jest u zavisnosti od rezolucije ekrana slika može biti veća ili manja ali je uvek, na primer, 800x600 i konstatno je iste oštine.

Što se tiče printova odabranih radova gledao sam kako moja prijateljica gubi na gradnju jer je urađena fotografija za skoro 50 procenata bila tamnija od originala – koji smo zajedno obrađivali. Niko nikada nije standardizovao i učesnicima poslao kolorni profil uređaja na kome će se vršiti projekcija ili bar kontrolnu sliku sa gradijentima crne. Projekcije se retko kada održavaju u odgo-

varajućim, pre svega zamračenim uslovima, tako da se u startu gubi ogromna količina detalja a prikaz je za barem 20% tamniji i bez neophodnog kontrasta.

Ima tu problema i sa projekcijama odnosno brojem fotografija koje zahteva PSA – 35% od poslatih. Prosta matematika kaže da ako je stiglo 10.000 fotografija za projekciju ide 3.500. Ako svaku fotografiju pustimo da na ekranu stoji 5 sekundi (što je prekratko ali neka bude) vreme potrebno za gledanje jeste 4 sata. Baš me zanima da li je igde ikada bilo ko odgledao sve projektovane radove. Na žalost, niko o ovome ne vodi računa i što je još gore svaka primedba na tu temu ne doživljava se kao napor da se stvari učine boljim već kao akt agresije i neprijateljstva. Mislim da se ipak nešto dešava i da će se jedan deo priče promeniti ali o tom – potom. I kako je, u vreme dok sam radio u Prirodjačkom muzeju, govorio jedan stari kolega: "fala Bogu biće i gore", videćemo šta će doneti fotografsko sutra.

Što se tiče pripreme za štampu, možda je najbolje da citiram "dizajnerku" koja je radila katalog jednom drugaru i pitala zašto joj nije doneo fotografije u CMYK modu. On je odgovorio da on to ne zna da radi na šta se ona nasmejala i rekla: pa ništa lakše, samo klikneš na dugme u Fotošopu. Kome još trebaju kolorni profili, podešavanja boja, kontrasta i oštine prema vrsti pripreme za štampu i materijalu na kome se radi!

## Sanja Minjević, Podgorica

Postavili ste pitanje zašto digitalna fotografija tokom celog svog razvoja ima kompleks analogne fotografije. Rekli ste da bi voljeli da čujete komentare čitalaca. To me je zaintrigiralo budući da sam totalni amater. Volim fotografiju i prošle godine bila sam na kursu fotografije kod sjajnog Dejana Kalezića i prvi put imala priliku da uživo vidim razvijanje filma i da pomalo i učestvujem u tome. Razvija se fotografija – scena puna napetosti... možda je tu (donekle naravno) odgovor na fascinaciju analognom fotografijom. Ima nečeg posebnog u tome, mada niko ne može osporiti izuzetnu praktičnost digitalne fotografije. Možda je navika ta koja tjera ljude da digitalnom fotografijom slijede analognu koja duže postoji. Sjećam se vremena kada je izrada crno-bijelih fotografija izrečanih ivica i na podebljem papiru bila izuzetan događaj, na to se sa uzbuđenjem čekalo i po deset dana, dok je to danas sa digitalnom fotografijom drastično drugačije, praktičnije ali možda malo i suviše prozaično u odnosu na nekadašnji način, kada je sve pa i fotografija bilo sporije nego danas. No ovo je sigurno samo mali djelić odovora koji, kako rekoste, jeste veoma složen. Što se mene tiče fotografisala sam malim

"idiotom" i poneki pejzaži nisu loše ispali, zatim pozajmljenim analognim fotoaparatom tokom kursa (nije imao blic jer je bio star), a trenutno imam Nikon Coolpix L23 tako da se opet o nekoj kreativnosti ne može govoriti, no ko zna, možda i nabavim što od opreme što bi mi omogućilo da se i malčice kreativnije bavim fotografijom. Na kraju da ne zaboravim da pohvalim časopis. Na osnovnom kursu fotografije Dejo nam ga je svima preporučio. Čestitam Vam unaprijed skorašnji jubilej!

Nostalgija ne bi trebala biti prepreka kreativnosti već upravo suprotno. Na nekoliko navoda moram da reagujem a to je da fotoaparat nije imao blic jer je bio star, kao i to da se mali kompakt ne može kreativno upotrebiti. U jednom od brojeva koji slede biće prikaz svega što može da se uradi običnim fotoaparatom ugrađenim u mobilni telefon. Mi se družimo sa velikim brojem fotografa koji u radu koriste isključivo kompaktno fotoaparate, Aleksa Trbović je pre par meseci stekao zvanje Kandidat majstora fotografije, a Zorica Petrović je na festivalu "Žisel" imala odličnu samostalnu izložbu. I da dodam da je blic na fotoaparatu najnekreativnija stvar koja postoji.

## Nebojša Rudić

Prelistavajući prošlogodišnja izdanja Refotoa, pažnju mi je zaokupio tekst o cijanotipiji. Gde nabaviti hemikalije za ovaj postupak?

Pokušajte na adresi: <http://www.theimagingwarehouse.com/ProductGrp/Cyanotype>

Tijana Lubura  
GREŠKE U TEKSTU

Želim vam se zahvaliti za objavljivanje članka o Grupi 32 u poslednjem broju Refoto časopisa. Dodala bih samo dve ispravke, na greške u tekstu. U spisku ste naveli 38 autora, a ima nas 37. Fotograf Aleksa Stojković nije učestvovao na ovogodišnjoj izložbi. Zatim, u spisku stoji ime Đorđe Čukanović, a treba Đorđe Rašuo. Upućene su mi primedbe za ove greške, pa osećam obavezu da vam to prosledim. U svakom slučaju, mi nastavljamo sa izlaganjem naših fotografija i u drugim gradovima Srbije.

"Ko radi...". Spisak autora nismo dobili, već smo pronašli listu na sajtu i ubacili je kao takvu. Nismo imali nikakvu zlu nameru, a ispravku smo objavili. Mislimo da je priča dobra čak i s ovim malim greškama. Samo napred...

handy club

Samo u septembru!

5%

popusta pri kupovini  
**Nokia smart telefona**  
samo za članove Handy Club-a



## Nokia N8-00

Komunikacija: Gprs, Edge, 3G  
Konekcija: Wi-fi, Bluetooth, GPS  
Kamera: 12 megapiksela  
Memorija: 16 GB + micro sd (do 32gb)  
Software: Symbian^3 OS  
Procesor: ARM 11 680 MHz  
Baterija: Li - Ion 1200 mAh



## Nokia N9-00 16 GB

Komunikacija: Gprs, Edge, 3G  
Konekcija: Wi-fi, Bluetooth, GPS  
Kamera: 8 megapiksela  
Memorija: 16 GB  
Software: MeeGo OS  
Procesor: 1 GHz Cortex  
Baterija: Li - Ion 1450 mAh



## Nokia E7-00

Komunikacija: Gps, Edge, 3G  
Konekcija: Wi-fi, Bluetooth, Gps  
Kamera: 8 megapiksela  
Memorija: 16 GB  
Software: Symbian^3 OS  
Procesor: 680 MHz ARM 11  
Baterija: Li - Ion 1200 mAh



## Nokia 603

Komunikacija: Gprs, Edge, 3G  
Konekcija: Wi-fi, Bluetooth, GPS  
Kamera: 5 megapiksela  
Memorija: 340 MB + micro sd (do 32gb)  
Software: Symbian Belle  
Procesor: 1 GHz  
Baterija: Li - Ion 1300 mAh



## Nokia C6-00

Komunikacija: Gprs, Edge, 3G  
Konekcija: Wi-fi, Bluetooth, GPS  
Kamera: 5 megapiksela  
Memorija: 240 MB + micro sd (do 16gb)  
Software: Symbian OS 9.4  
Procesor: ARM 11, 434 MHz  
Baterija: Li - Ion 1200 mAh



## Nokia C6-01

Komunikacija: Gprs, Edge, 3G  
Konekcija: Wi-fi, Bluetooth, GPS  
Kamera: 8 megapiksela  
Memorija: 340 MB + micro sd (do 32gb)  
Software: Symbian^3 OS  
Procesor: ARM 11 680 MHz  
Baterija: Li - Ion 1050 mAh



## Nokia 700

Komunikacija: Gprs, Edge, 3G  
Konekcija: Wi-fi, Bluetooth, Gps, NFC  
Kamera: 5 megapiksela  
Memorija: 2 GB + micro sd (do 32gb)  
Software: Symbian Belle OS  
Procesor: ARM 11, 1 GHz  
Baterija: Li - Ion 1080 mAh



## Nokia 701

Komunikacija: Gprs, Edge, 3G  
Konekcija: Wi-fi, Bluetooth, Gps, NFC  
Kamera: 8 megapiksela  
Memorija: 8 GB + micro sd (do 32gb)  
Software: Symbian Belle  
Procesor: 1 GHz  
Baterija: Li - Ion 1300 mAh

Postanite član HANDY CLUB-a i ostvarite popust pri kupovini

Svoju člansku kartu možete dobiti na svim Handy prodajnim mestima. UČLANJENJE I ČLANARINA SU BESPLATNI.